

dji RS 4 / RS 4 PRO

Uživatelská příručka

v1.0 2024.04

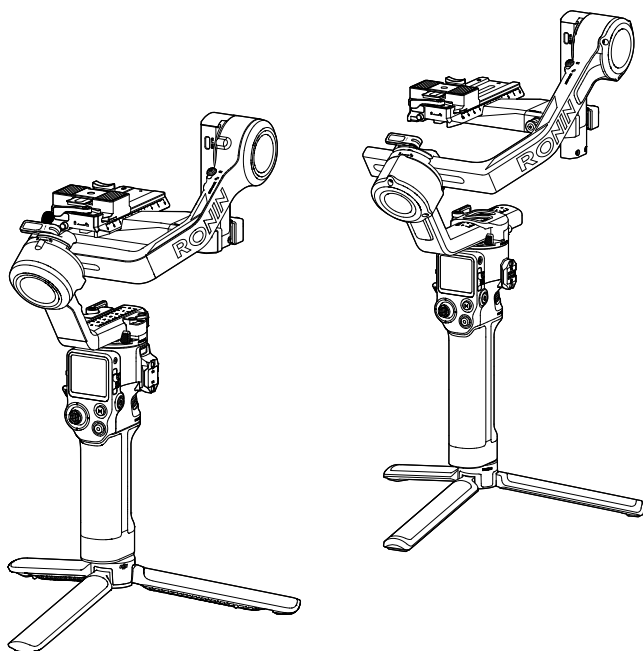



Tento dokument je chránený autorskými právami spoločnosti DJI a všetky práva sú vyhradené. Pokiaľ spoločnosť DJI neschváli inak, nie ste oprávnení používať alebo umožniť iným osobám používať tento dokument alebo akúkoľvek jeho časť formou reprodukcie, prevodu alebo predaja dokumentu. Používatelia by sa mali na tento dokument a jeho obsah odkazovať iba ako na pokyny na používanie produktov DJI. Tento dokument sa nesmie používať na iné účely.

Vyhľadávanie kľúčových slov

Ak chcete nájsť určitú tému, vyhľadajte kľúčové slová, napríklad „batéria“ alebo „inštalácia“. Ak na čítanie tohto dokumentu používate program Adobe Acrobat Reader, stlačte v prípade systému Windows klávesy Ctrl + F a v prípade počítača Mac klávesy Command + F.

Prechod na tému

Úplný zoznam tém si prezrite v obsahu. Kliknutím na tému prejdete do príslušného oddielu.

Tlač tohto dokumentu

Tento dokument podporuje tlač vo vysokom rozlíšení.

Použitie tejto príručky

Vysvetlivky

 Dôležité informácie

 Tipy a triky

Čítajte pred použitím

Nasledujúce príručky majú za cieľ pomôcť vám svoj gimbal čo najlepšie využívať:

Príručka pre rýchle spustenie

Bezpečnostné pokyny

Uživatelská príručka

Prečítajte si celú príručku pre rýchle spustenie aj používateľskú príručku a pozrite sa na informačné a inštruktážne videá na stránke produktu na oficiálnom webe spoločnosti DJI™ (<https://www.dji.com/rs-4>, <https://www.dji.com/rs-4-pre>). Prečítajte si bezpečnostné pokyny, aby ste porozumeli svojim zákonným právam a povinnostiam. Ak budete mať pri inštalácii, údržbe a používaní tohto produktu akúkoľvek otázku alebo problém, obráťte sa na spoločnosť DJI alebo na autorizovaného predajcu DJI.

Stiahnite si aplikáciu Ronin a pozrite sa na výukové videá

DJI RS 4



<https://s.dji.com/guide73>

DJI RS 4 Pro



<https://s.dji.com/guide72>

Obsah

Použitie tejto príručky	3
Vysvetlivky	3
Čítajte pred použitím	3
Stiahnite si aplikáciu Ronin a pozrite sa na výukové videá	3
Obsah	4
Úvod	5
Diagram DJI RS 4	6
Diagram DJI RS 4 Pro	7
Prvé použitie	8
Nabíjanie batérie	8
Pripevnenie predĺženej rukoväte / statívu	9
Pripevnenie kamery	10
Vyváženie	14
Aktivácia	22
Aktualizácia firmvéru	23
Pripojenie kamery	23
Automatické doladenie	24
Provoz	25
Funkcia tlačidiel a portov	25
Dotyková obrazovka	28
Režimy nasledovania gimbalu	33
Prevádzkové režimy gimbalu	35
Nastavenie aplikácie Ronin	37
Rukoväť a zabudovaná batéria	49
Údržba	52
Špecifikácie	52

Úvod

Modely DJI RS 4 a DJI RS 4 Pro sú profesionálne jednoručné trojosé gimbaly kompatibilné s väčšinou bežných fotoaparátov s objektívom 24–70 mm F2,8. Model DJI RS 4 je špeciálne navrhnutý pre bezzrkadlové fotoaparáty a podporuje testované užitočné zaťaženie až 3 kg. Model DJI RS 4 Pro je špeciálne navrhnutý pre bezzrkadlové a miniatúrne fotoaparáty a podporuje testované zaťaženie až 4,5 kg.

Štruktúra gimbalu sa ľahko upravuje. Rýchlo demontujte a nainštalujte horizontálnu dosku gimbalu, čím umožníte prepínanie medzi režimom horizontálneho snímania a režimom vertikálneho snímania. Nový spínač režimu pákového ovládača vie rýchlo prepnúť režim pákového ovládača na ovládanie pohybu gimbalu alebo ovládanie zoomu. Automatické zámky osí výrazne zlepšujú efektivitu a zážitok zo snímania. Pomocou 1,8-palcového farebného dotykového displeja OLED môže užívateľ gimbal kalibrovať a nastavovať jeho parametre. Užívatelia môžu ovládať pohyb gimbalu, spúšťať, nahrávanie a zaostrovanie kamery pomocou vstavaných tlačidiel. Pohodlné ovládanie je možné zaistiť po spárovaní gimbalu s kamerami cez bluetooth alebo jeho pripojení k fotoaparátu pomocou ovládacieho kábla kamery. Integrované porty RSA/NATO podporujú príslušenstvo, ako je rukoväť DJI RS Briefcase.

Model DJI RS 4 má prevádzkovú dobu 12 hodín ^[1] a model DJI RS 4 Pro má prevádzkovú dobu 13 hodín ^[1]. Oba gimbaly sú kompatibilné s vysokokapacitným batériovým gripom BG70, ktorý predlžuje dobu prevádzky DJIRS4 a DJIRS4 Pro na 29,5 hodiny, respektíve na 29 hodín. ^[2]

Gimbal je možné pripojiť k aplikácii Ronin. Pomocou aplikácie môžu používatelia ovládať gimbal, nastavovať parametre a používať inteligentné funkcie, ako sú Panorama, Timelapse a Track (sledovanie).

Model DJI RS 4 umožňuje ovládanie kamery pri použití s novým motorom DJI Focus Pro. Model DJI RS 4 Pro umožňuje automatické zaostrovanie pri použití s novým motorom DJI Focus Pro a LiDAR. DJI RS 4 Pro, DJI Transmission a zaostrovací systém DJI Focus Pro sú vzájomne prepojené, čím umožňujú stabilizáciu, sledovanie videa, ovládanie gimbalu, automatické zaostrovanie a asistenta zaostrovania.

[1] Merané so zariadením vo vodorovnom a nehybnom stave. Ak je gimbal v pohybe, prevádzková doba sa skráti.

[2] Merané pri teplote 24°C v laboratórnom prostredí s gimbalom vyváženým v rovnom a nehybnom stave, iba pre referenciu.

Diagram DJI RS 4

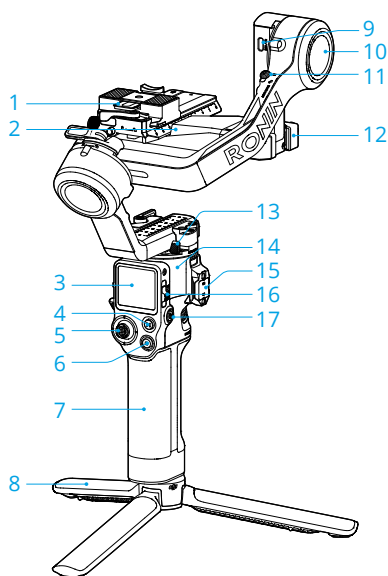

1. Horná/dolná rýchlopínacia doska
2. Horizontálna doska gimbalu (odnímateľná časť na montážnej doske fotoaparátu)
3. 1,8-palcový farebný dotykový displej OLED
4. Tlačidlo M
5. Pákový ovládač
6. Tlačidlo ovládania kamery
7. Rukoväť BG21 (zabudovaná batéria s otvorom pre skrutku 1/4"-20)
8. Predĺžená rukoväť / statív
9. Port ovládania kamery RSS (USB-C)
10. Motor náklonu
11. Zámok náklonu
12. Montážna doska kamery
13. Zámok panoramatického prechádzania
14. Motor panoramatického prechádzania
15. Port NATO
16. Prepínač režimu gimbalu
17. Tlačidlo napájania

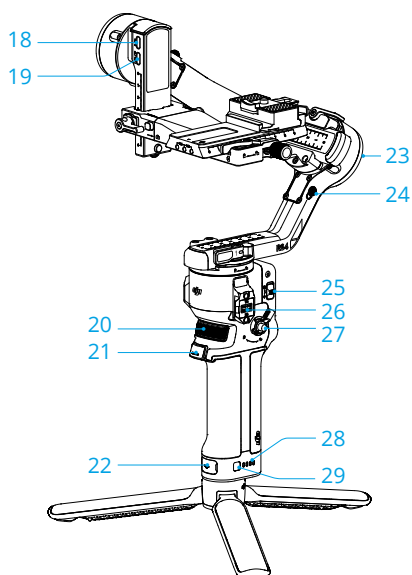

18. Port motora ostrenia (USB-C)
19. Port pre prenos obrazu (USB-C)
20. Predné ovládacie koliesko
21. Spúšť
22. Nabíjací port (USB-C)
23. Motor otáčania
24. Zámok otáčania
25. Prepínač režimov pákového ovládača
26. Príslušenstvo série Ronin (RSA) / porty NATO
27. Páčka rukoväte / bezpečnostné tlačidlo
28. Indikátory úrovne nabitia batérie
29. Tlačidlo úrovne nabitia batérie

Diagram DJI RS 4 Pro

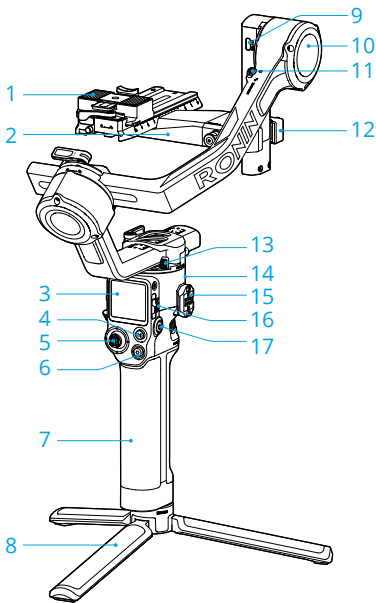

1. Horná/dolná rýchlopúlnacia doska
2. Horizontálna doska gimbalu (odnímateľná časť na montážnej doske fotoaparátu)
3. 1,8-palcový farebný dotykový displej OLED
4. Tlačidlo M
5. Pákový ovládač
6. Tlačidlo ovládania kamery
7. Rukoväť BG30 (zabudovaná batéria s otvorom pre skrutku 1/4"-20)
8. Predĺžená rukoväť / statív
9. Port ovládania kamery RSS (USB-C)
10. Motor náklonu
11. Zámok náklonu
12. Montážna doska kamery
13. Zámok panoramatického prechádzania
14. Motor panoramatického prechádzania
15. Príslušenstvo série Ronin (RSA) / porty NATO
16. Prepínač režimu gimbalu
17. Tlačidlo napájania

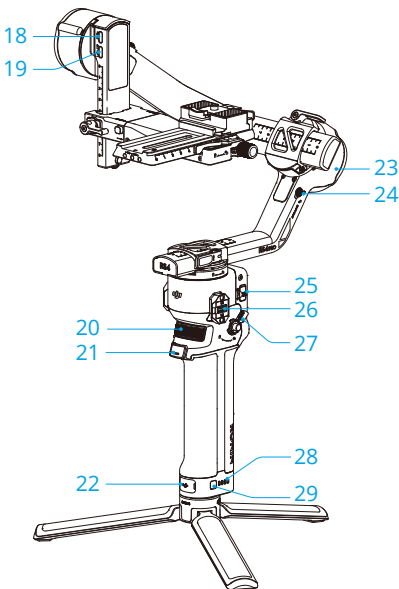

18. Port motora ostrenia (USB-C)
19. Port pre video prenos / produkt LiDAR Range Finder (USB-C)
20. Predné ovládacie koliesko
21. Spúšť
22. Nabíjací port (USB-C)
23. Motor otáčania
24. Zámok otáčania
25. Prepínač režimov pákového ovládača
26. Príslušenstvo série Ronin (RSA) / porty NATO
27. Páčka rukoväte / bezpečnostné tlačidlo
28. Indikátory úrovne nabitia batérie
29. Tlačidlo úrovne nabitia batérie

Prvé použitie

Nabíjanie batérie

Pri prvom použití pripojte port USB-C batériového gripu pomocou dodaného kábla USB-A na USB-C, aby sa aktivovala batéria a nabíjanie. Aktivácia je dokončená, keď sa indikátor batérie rozsvieti. Plné nabitie batérie DJI RS 4 trvá približne 2,5 hodiny ^[1] a plné nabitie batérie DJI RS 4 Pretrváva 1,5 hodiny ^[2]. Stlačením tlačidla úrovne nabitia batérie skontrolujte aktuálnu úroveň nabitia batérie vo vypnutom stave.

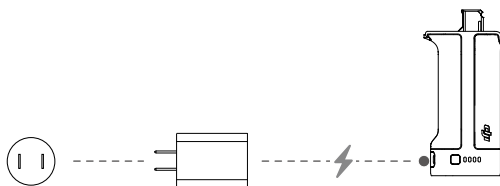

- [1] Merané pomocou nabíjačky podporujúcej rýchle 18W nabíjanie. Odporúča sa používať nabíjačky podporujúce protokol PD.
- [2] Merané pomocou nabíjačky podporujúcej rýchle 24W nabíjanie. Odporúča sa používať nabíjačky podporujúce protokol QC 2.0 alebo PD.

Pripevnenie predĺženej rukoväte / statívu

1. Pripevnite predĺženú rukoväť/ statív k batériovému gripu, utiahnite ho a potom statív rozložte.
2. Po odstránení peny a ochrannej fólie z osí ramien modelu DJI RS4 a silikónového krytu z osí ramien DJI RS4 Pre pripevnite gimbal k batériovému gripu. Akonáhle budete počuť cvaknutie, utiahnite páčku v smere uzamknutia, aby ste zaistili, že rukoväť bude pevne prichytená.



• Modely DJI RS 4 a DJI RS 4 Pro sa inštalujú rovnakým spôsobom. Nižšie je ako príklad použitý model DJI RS 4.



• Pevne pohybnite rukoväťou, kým ďalšie otáčanie nebude možné. Šípka označuje iba smer uzamknutia a nepredstavuje plne zamknutú polohu.

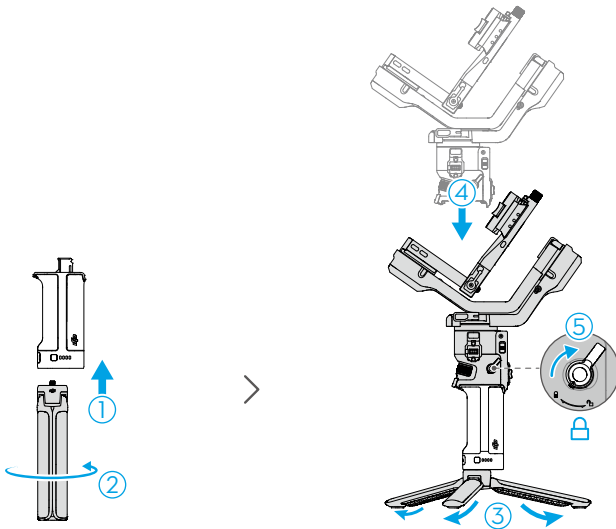

Ak chcete rukoväť sňať, podržte páčku v odomknutej polohe, stlačte a podržte bezpečnostné tlačidlo a potom rukoväť vytiahnite z gimbalu.

Prípevnenie kamery

Podporované kamery a objekty

Modely DJI RS 4 a DJI RS 4 Pre boli starostlivo testované na podporu užitočného zaťaženia 3 kg a 4,5 kg . Presvedčte sa, že kombinovaná hmotnosť kamery, objektívu a ďalšieho príslušenstva nepresahuje nosnosť. Aktuálny zoznam kompatibilných výrobkov radu Ronin sa nachádza na oficiálnom webe spoločnosti DJI (<https://www.dji.com/support/compatibility>).

Prípevnenie kamery

Pred montážou kamery vykonajte nasledujúcu prípravu:

- Odoberte krytku objektívu a skontrolujte, že je v kamere batérie a pamäťová karta.
- Nezabudnite gimbal vypnúť.
- Odomknite os panoramatického prechádzania a otočte ju o 180°. Posuňte aretáciu náklonu do odomknutej polohy a upravte polohu oboch osí, ako je znázornené na obrázku nižšie. Potom osi zaistite.

-
- ☛ Modely DJI RS 4 a DJI RS 4 Pro sa inštalujú rovnakým spôsobom. Nižšie je ako príklad použitý model DJI RS 4.
-

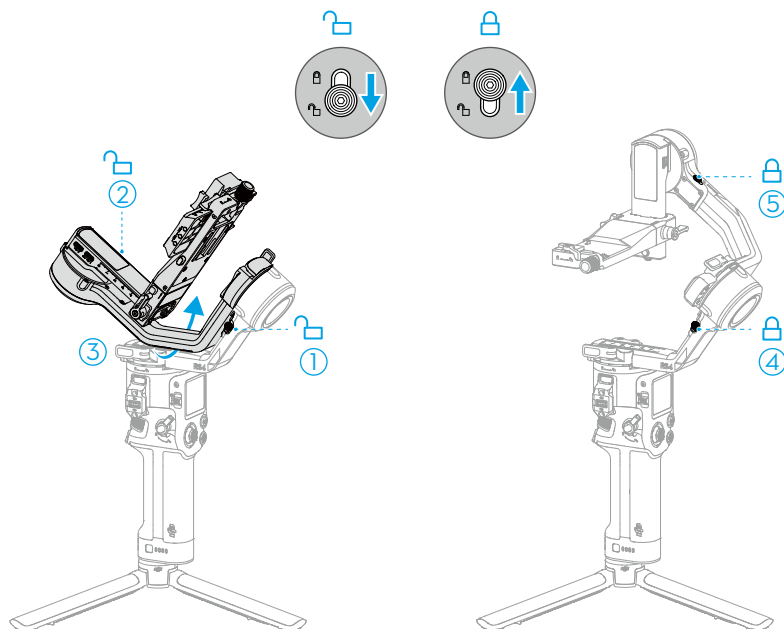



- Ak páčka osi panoramatického prechádzania, páčka osi natáčania a gombíky na oboch stranách montážnej dosky pri montáži prekážajú kamere, zdvihnite páčky alebo gombíky a zmeňte ich orientáciu.

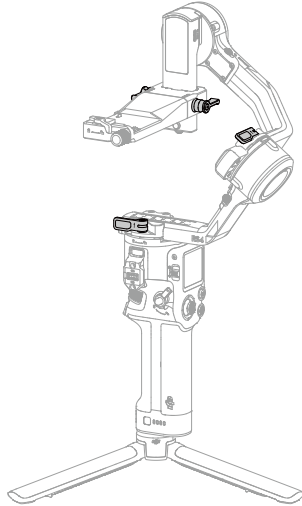

1. Pripevnite hornú rýchlopínaciu dosku

Pripevnite hornú rýchlopínaciu dosku k spodnej časti kamery pomocou 1/4" skrutky zo sady skrutiek. Pred zaistením skrutky navaknite nastaviteľnú vodiacu lištu na telo kamery.

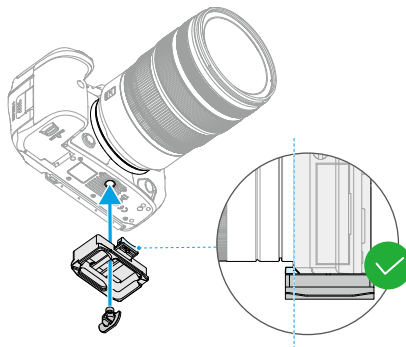

2. Pripevnite kameru ku gimbalu

Modely DJI RS 4 a DJI RS 4 Pro podporujú horizontálne aj vertikálne snímánie.

Podľa nasledujúceho postupu nainštalujte kameru do režimov horizontálneho a vertikálneho snímáania.

Horizontálne snímánie

- Presuňte páčku na montážnej doske do odistenej polohy, zasuňte spodnú rýchloupínaciu dosku a po jej zaaretovaní presuňte páčku do zaistenej polohy.
- Presuňte páčku na spodnej rýchloupínacej doske do odistenej polohy, zasuňte hornú rýchloupínaciu dosku a po jej zaaretovaní presuňte páčku do zaistenej polohy.



- Ak chcete vybrať kameru zo spodnej rýchloupínacej dosky, presuňte páčku do odistenej polohy a kameru vyberte, pričom stlačte bezpečnostnú poistku vedľa páčky.
- Ak chcete odobrať dolnú rýchloupínaciu dosku, prepnite páčku na upevňovacej doske kamery do odistenej polohy, stlačte bezpečnostný zámok na upevňovacej doske a odstráňte spodnú rýchloupínaciu dosku.

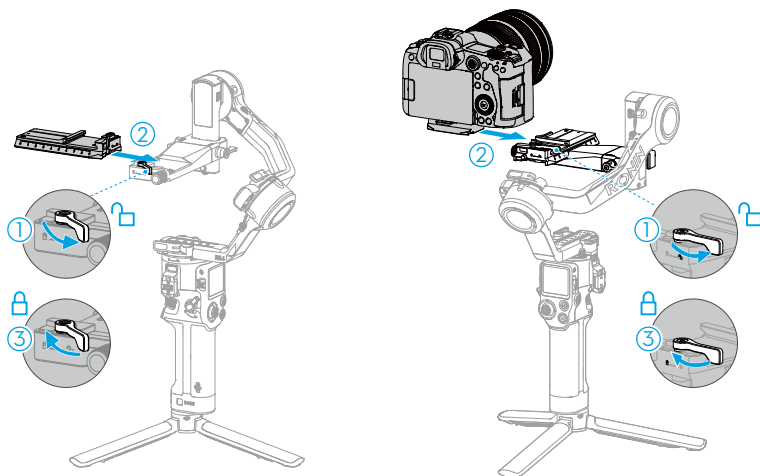

Pri použití dlhého alebo ťažkého objektívu sa odporúča použiť podperu na upevnenie objektívu.

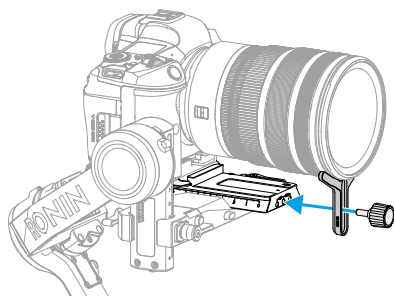

Vertikálne snímánie

- a. Uvoľnite gombík na montážnej doske kamery a stlačte gombík a bezpečnostnú poistku súčasne, potom snímte horizontálnu dosku gimbalu, namontujte ju vertikálne na gimbal a gombík utiahnite.

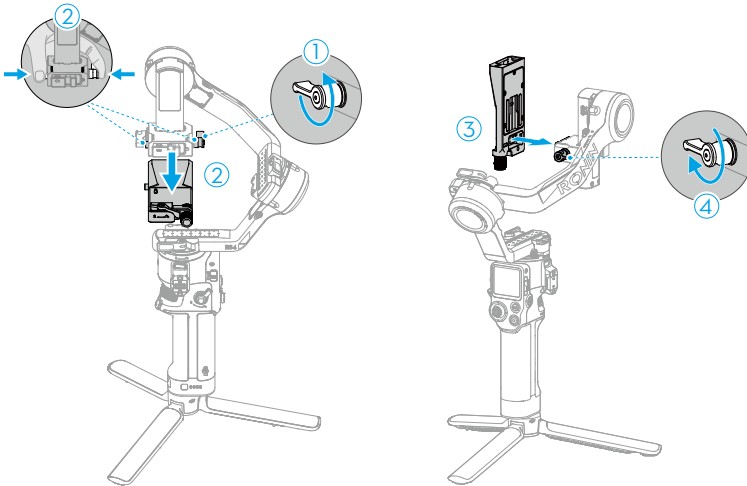

- b. Prepnete páčku na vodorovnej doske do odistenej polohy, zasuňte spodnú rýchloupínaciu dosku a po jej zaaretovaní páčku prepnete do zaistenej polohy.
- c. Odistite os náklonu a ľahko opríte rameno osi, aby zostalo vo vodorovnej polohe. Prepnete páčku na dolnej rýchloupínacej doske do odistenej polohy, zasuňte hornú rýchloupínaciu dosku a po jej zaaretovaní páčku prepnete do zaistenej polohy. Uzamknite os náklonu.

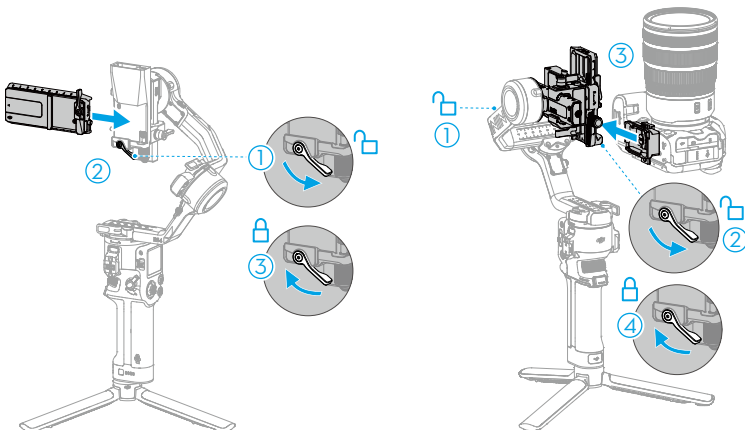

Vyváženie

Pred použitím gimbalu vykonajte vyváženie vertikálneho náklonu, hĺbky osi náklonu, osi natáčania a os panoramatického prechádzania, postupne podľa požiadaviek na snímkanie. Tým sa zaistí stabilita videí a plný výkon gimbalu.

- ☀ • Vyváženie modelov DJI RS 4 a DJI RS 4 Pro sa nastavuje rovnakým spôsobom. Nižšie je ako príklad použitý model DJI RS 4.
- ⚠ • Nevyvážený gimbal môže ovplyvniť stabilitu videa a znížiť životnosť batérie. Veľká nevyváženosť môže spôsobiť prehriatie zariadenia a prechod do režimu hibernácie.

Pred vyvážením

1. Ak používate objektiv s optickým priblížením, zapnite pred vyvážením kameru, a ak používate multifokálny objektiv, nastavte ohniskovú vzdialenosť.
2. Pred vyvážením sa presvedčte, že je gimbal DJI RS 4 / DJI RS 4 Pre vypnutý alebo v režime spánku.

Vyváženie pri horizontálnom snímaní

1. Nastavte úroveň náklonu (1).

2. Nastavte hĺbku osi náklonu (2).

3. Nastavte úroveň osi natáčania (3).

4. Nastavte úroveň panoramatického prechádzania (4).

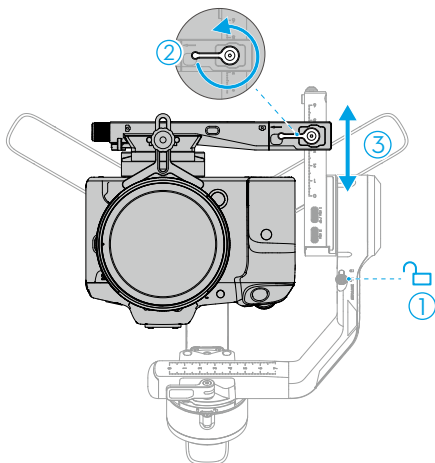

2. Vyváženie hlčky osi náklonu

- Otočte os náklonu tak, aby objektív kamery mieril dopredu.
- Skontrolujte, či sa kamera neprevažuje dopredu alebo dozadu. Ak sa prevažuje dopredu, posuňte kameru dozadu otočením gombíka. Ak sa kamera prevažuje dozadu, posuňte ju dopredu. Odstiňte páčku ① na montážnej doske a pohybom dolnej rýchloúpinacej dosky ② dopredu a dozadu nastavte ťažisko.
- Prepnite páčku na montážnej doske do zaistenej polohy. Os náklonu je vyvážená, pokiaľ je kamera stabilná pri náklone 45° hore alebo dole.
- Zaistite os náklonu ③.

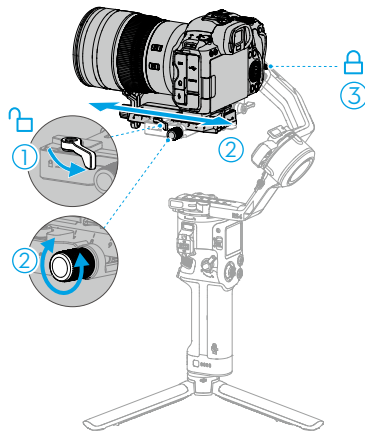

3. Vyváženie osi otáčania

- Lahko oprite rameno osi a odistite os otáčania ①.
- Skontrolujte, akým smerom sa motor valca kýve. Ak sa kamera otáča doľava, posuňte ju doprava. Ak sa kamera otočí doprava, posuňte ju doľava. Odistite páčku na osi valca ②, zľahka oprite montážnu dosku (kameru) a posunutím ramena osi valca ③ nastavte ťažisko.
- Prepnite páčku na otočnom ramene do zaistenej polohy. Os otáčania je vyvážená, keď je kamera stabilne vo vodorovnej polohe.
- Zaistite os otáčania.

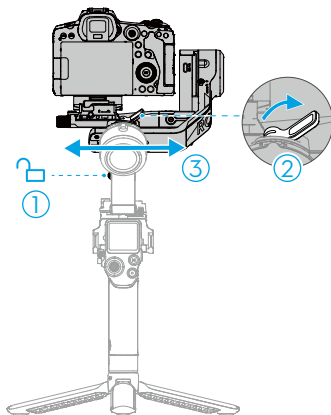

4. Vyváženie osi panoramatického prechádzania

- a. Odistite os panoramatického prechádzania ①.
- b. Zatiaľ čo držíte rukoväť, nakloňte gimbal dopredu a otáčajte ramenom panoramatického prechádzania, kým nebude paralelne s vami. Skontrolujte pohyb osi panoramatického prechádzania. Ak sa kamera natáča objektívom doľava, premiestnite os panoramatického prechádzania smerom doprava. Ak sa kamera natáča objektívom doprava, premiestnite os panoramatického prechádzania smerom doľava. Odistite páčku na osi panoramatického prechádzania ② a posunutím ramena osi otáčania ③ nastavte ťažisko.
- c. Prepnete páčku na ramene panoramatického prechádzania do zaistenej polohy. Os panoramatického prechádzania je vyvážená, ak je kamera stabilná pri súčasnom panoramatickom prechádzaní a nakláňaní rukoväte.

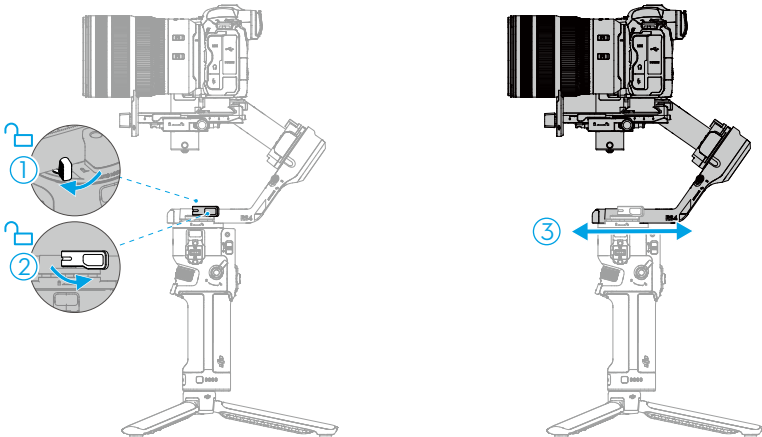

Vyváženie pri vertikálnom snímaní

1. Vyváženie vertikálneho náklonu

- a. Odomknite os náklonu ①.
- b. Postupujte podľa obrázku nižšie (pohľad zhora) a otočte os náklonu tak, aby objektív kamery smeroval hore. Skontrolujte, či sa kamera neprevažuje hore alebo dole. Ak sa prevažuje hore, posuňte kameru dozadu. Ak sa prevažuje dole, posuňte kameru dopredu. Uvoľnite gombík montážnej dosky ② a pohybom montážnej dosky ③ tam a späť nastavte ťažisko.
- c. Kým kameru držíte smerom hore, utiahnite gombík na montážnej doske. Vertikálny náklon je vyvážený, pokiaľ je kamera stabilná, keď smeruje hore.

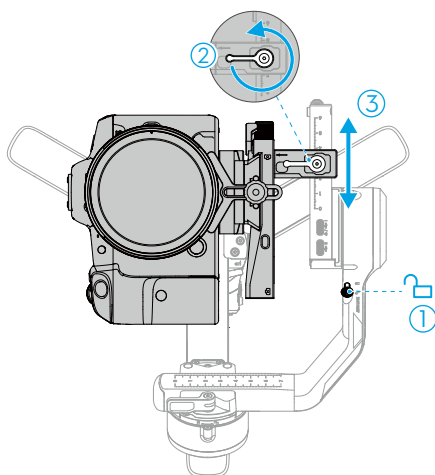

2. Vyváženie hĺbky osi náklonu

- Otočte osu náklonu tak, aby objektív kamery míril dopredu.
- Skontrolujte, či sa kamera neprevažuje dopredu alebo dozadu. Ak sa prevažuje dopredu, posuňte kameru dozadu otočením gombíka. Ak sa kamera prevažuje dozadu, posuňte ju dopredu. Odistite páčku ① na montážnej doske a pohybom dolnej rýchloupínacej dosky ② dopredu a dozadu nastavte ťažisko.
- Utiahnite páčku na vertikálnom ramene do zaistenej polohy. Os náklonu je vyvážená, ak je kamera stabilná pri náklone 45° hore alebo dole.
- Zaistite os náklonu ③.



- Pri prepnutí do režimu vertikálneho snímání z režimu horizontálneho snímání nie je nutné znovu vyvažovať hĺbku osi náklonu.

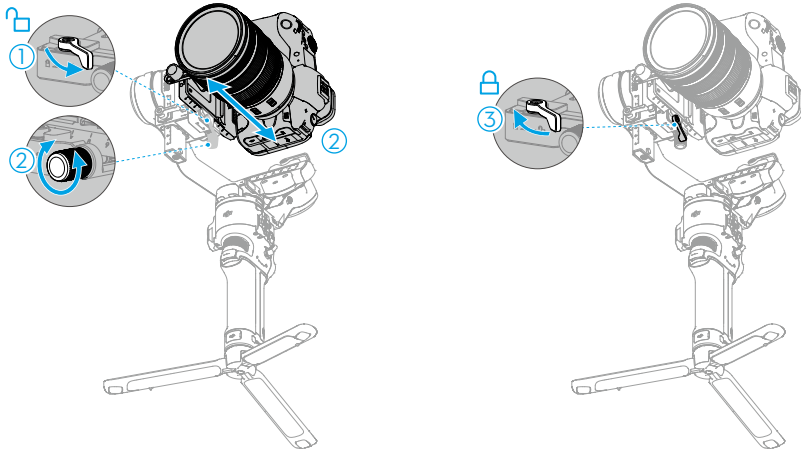

3. Vyváženie osi otáčania

- Lahko oprite rameno osi a odistite os otáčania ①.
- Skontrolujte, akým smerom sa motor valca kýve. Ak sa kamera otáča doľava, posuňte ju doprava. Ak sa kamera otočí doprava, posuňte ju doľava. Odistite páčku na osi valca ②, zľahka oprite montážnu dosku (kameru) a posunutím ramena osi valca ③ nastavte ťažisko.
- Prepnite páčku na otočnom ramene do zaistenej polohy. Os otáčania je vyvážená, keď je kamera stabilne vo vodorovnej polohe.
- Zaistite os otáčania.

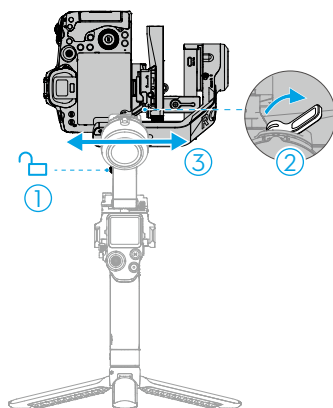

(" Vyváženie osi panoramatického prechádzania.

- a. Odistite os panoramatického prechádzania ① .
- b. Zatiaľ čo držíte rukoväť, nakloňte gimbal dopredu a otáčajte ramenom panoramatického prechádzania, kým nebude paralelne s vami. Skontrolujte pohyb osi panoramatického prechádzania smerom doprava. Ak sa kamera natáča objektívom doľava, premiestnite os panoramatického prechádzania smerom doľava. Odistite páčku na osi panoramatického prechádzania ② a posunutím ramena osi otáčania ③ nastavte ťažisko.

W Prepnite páčku na ramene panoramatického prechádzania do zaistenej polohy. Os panoramatického prechádzania je vyvážená, ak je kamera stabilná pri súčasnom panoramatickom prechádzaní a nakláňaní rukoväte.

- ☛ • Pri prepnutí do režimu vertikálneho snímání z režimu horizontálneho snímání nie je nutné upravovať vyváženie osi panoramatického prechádzania.

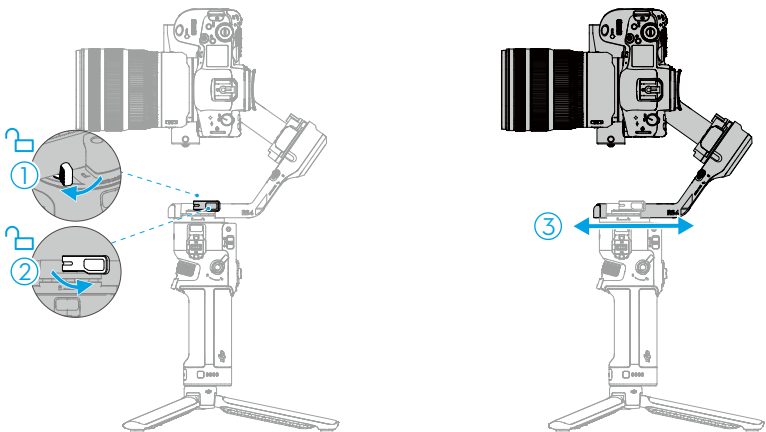

Aktivácia

Modely DJI RS 4 a DJI RS 4 Pro je nutné aktivovať prostredníctvom aplikácie Ronin. Svoje zariadenie aktivujte podľa nižšie uvedeného postupu:

1. Stlačením a podržaním tlačidla napájania zapnete svoje zariadenie a vyberte jazyk na dotykovej obrazovke.
2. Naskenujte QR kód na dotykovej obrazovke a stiahnite si aplikáciu Ronin. Ak krok aktivácie preskočíte, gimbal sa automaticky odomkne a zobrazí sa pokyny na obrazovke.
3. Povoľte funkciu bluetooth v mobilnom telefóne. Spustíte aplikáciu Ronin a prihláste sa pomocou účtu DJI. Vyberte používané zariadenie, zadajte východiskové heslo 12345678 a aktivujte gimbal podľa pokynov. Pre aktiváciu je nutné pripojenie k internetu.



- Je podporovaných až päť použití bez aktivácie gimbalu. Potom je pre ďalšie použitie nutná aktivácia.
- Ak aplikáciu Ronin nemožno po naskenovaní QR kódu stiahnuť na obrazovke zariadenia, navštívte webovú stránku <https://www.dji.com/mobile/downloads/djiapp/dji-ronin> alebo naskenujte nižšie uvedený QR kód.

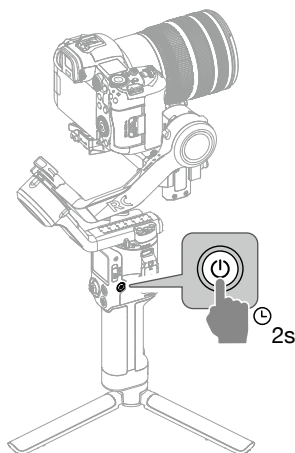

DJI Ronin App

Aktualizácia firmvéru

Ak je k dispozícii nový firmvér, budú o tom užívatelia informovaní prostredníctvom aplikácie Ronin. Aktualizujte firmware podľa pokynov na displeji. Počas aktualizácie firmvéru NEVYPÍNAJTE gímbal ani neukončujte aplikáciu. Ak sa aktualizácia nepodarí, reštartujte gímbal a aplikáciu Ronin a skúste to znova.



- Presvedčte sa, že gímbal má dostatok energie a mobilný telefón je pri aktualizácii pripojený k internetu.
- Je normálne, že sa gímbal počas procesu aktualizácie automaticky odomkne, zamkne a reštartuje.

Pripojenie kamery

Modely DJI RS 4 a DJI RS 4 Pre podporujú pripojenie ku kamere cez bluetooth alebo ovládací kábel kamery.

Pripojte sa ku kamere cez bluetooth

Povoľte funkciu bluetooth v kamere

Gímbal podporuje niektoré fotoaparáty Sony a Canon, ktoré ovládajú uzávierku po pripojení ku kamere cez bluetooth. Podporované modely kamier a metóda nastavenia sa nachádzajú v zozname kompatibilných výrobkov radu Ronin.

Ako príklad uvádzame fotoaparát Canon EOS A7S3. Nastavte funkciu bluetooth kamery nasledujúcim spôsobom.

1. Otvorte ponuku Kamera a vyberte položku Sieť 2 > Bluetooth > Funkcia bluetooth > Zapnuté.
2. Prejdite do ponuky Sieť, Diaľkové ovládanie bluetooth a vyberte možnosť Zapnuté.
3. Vyberte názov použitého gímbalu a zariadenie spárujte.

Na príklade prístroja Canon EOS R5 nastavte funkciu bluetooth nasledujúcim spôsobom.

1. Otvorte ponuku a vyberte položku Nastavenia bezdrôtovej siete > Nastavenia bluetooth > Bluetooth > Povoľiť.
2. Prejdite do časti Nastavenie bezdrôtovej siete > Pripojenie Wi-Fi/bluetooth a vyberte položku Pripojiť k bezdrôtovému ovládaču.
3. Krátko stlačte tlačidlo Q (ovládanie rýchlosti) a vyberte položku Režim riadenia > Selfie. Nastavte oneskorenie na 1 s / diaľkový ovládač alebo 2 s / diaľkový ovládač.
4. Prejdite do časti Nastavenia > Úspora energie > Automatické vypnutie a vyberte možnosť Zakázať.
5. Prepnite do režimu Video a vyberte položku Snímanie a nahrávanie > Diaľkové ovládanie > Povoľiť.

Nastavenie funkcie Gimbal bluetooth

Ak chcete prejsť na obrazovku Ovládacie centrum, prejdite na domovskej obrazovke od horného okraja dotykovej obrazovky dole. Kliknite na ikonu Bluetooth v pravom hornom rohu. Gimbal naskenuje signály bluetooth okolitých zariadení. Vyberte zodpovedajúce bluetooth zariadenie, ku ktorému sa chcete pripojiť. Niektoré zariadenia vyžadujú na párovanie heslo. Ikona Bluetooth zmodrie, čo znamená, že pripojenie prebehlo úspešne.



- Gimbal je možné pripojiť vždy iba k jednému zariadeniu.
-

Upozornenie

1. Po prvom pripojení kamery/fotoaparátu ku gimbalu kameru/fotoaparát a gimbal reštartujte a potom sa uzávierka bluetooth znovu pripojí automaticky. Niektoré kamery/fotoaparáty vyžadujú, aby používateľ krátko stlačil ovládacie tlačidlo gimbal zariadenia, aby sa po reštartovaní automaticky znovu pripojilo.
2. Po aktualizácii firmvéru sa znovu pripojte k rozhraniu bluetooth kamery/fotoaparátu.
3. Podrobné informácie o ovládacích funkciách podporovaných funkciou bluetooth sa nachádzajú v zozname kompatibilných zariadení radu Ronin.

Pripojte sa ku kamere/fotoaparátu pomocou kábla ovládania kamery/fotoaparátu

Pomocou ovládacieho kábla kamery/fotoaparátu pripojte ovládací port RSS kamery/fotoaparátu na zariadení Gimbal k portu USB kamery/fotoaparátu.

Podrobné informácie o kábloch používaných príslušným zariadením a funkciách, ktoré môžu vykonávať, sa nachádzajú v zozname kompatibilných zariadení radu Ronin.

Automatické doladenie

Automatické doladenie zaisťuje správnu tuhosť motora podľa užitočného zaťaženia, čím sa dosiahne optimálna funkčnosť gimbalu. Automatickú kalibráciu zahájite podľa nasledujúceho postupu.

1. Stlačením a podržaním tlačidla napájania po dobu dvoch sekúnd gimbal zapnete a tri osi sa automaticky odomknú a expandujú.
2. Stlačením a podržaním tlačidla M a spúšte spustíte automatickú kalibráciu.



- Umiestnite gimbal na rovný, stabilný povrch. Počas automatického doladovania gimbalom NEPOHYBUJTE. Počas kalibrácie automatického doladenia je normálne, že sa gimbal trasie a vydáva zvuky.
-

Prevádzka

Funkcia tlačidiel a portov



Tlačidlo napájania

Stlačenie a podržanie: Zapnutie/vypnutie gimbalu.

Jedno stlačenie: Prechod do spánkového režimu alebo jeho ukončenie.

Tri osi sa automaticky uzamknú. Ďalším stlačením tlačidla gimbal prebudíte.



- Pri zapnutí gimbalu sa automaticky odomknú tri osi a po vypnutí gimbalu sa tieto automaticky sklopia a uzamknú.
- Nastavenia súvisiace s automatizovanými zámkami osí je možné upraviť v systémových nastaveniach na dotykovej obrazovke.

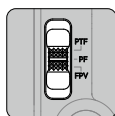

Prepínač režimu gimbalu

Prepínač pre prepínanie režimov gimbalu: PF, PTF a FPV.

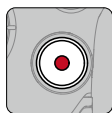

Tlačidlo ovládania kamery

Po pripojení kamery stlačte do polovice tlačidlo pre automatické zaostrenie.

Jedným stlačením zahájite alebo ukončíte nahrávanie videa. Stlačením a podržaním zaobstaráte fotografiu.



- Podrobné informácie o podporovaných funkciách kamery sa nachádzajú v zozname kompatibilných výrobkov radu Ronin.



Tlačidlo M

Podľa východiskového nastavenia jedným stlačením urobíte fotografie.

Pri modeli DJIRS4 je možné funkciu tlačidla nastaviť na dotykovej obrazovke na mapovanie tlačidla C1/Fn1.

Pri modeli DJI RS 4 Pro je možné funkciu tlačidla nastaviť na dotykovej obrazovke na mapovanie tlačidla C1/Fn1 alebo LiDAR AF/MF. *

* K tomu je potrebné zariadenie DJI Focus Pro LiDAR.

Stlačenie a podržanie: Prechod do športového režimu V športovom režime sa výrazne zvýši rýchlosť, akú gimbal nasleduje vaše pohyby. Je vhodný pre zhotovovanie záznamov v situáciách, kedy sa natáčané subjekty náhle a veľmi rýchlo pohybujú.

Stlačte a podržte tlačidlo M a súčasne dvakrát stlačte spúšť: Prejdite do športového režimu a zostaňte v ňom. Ak chcete režim opustiť, akciu opakujte.

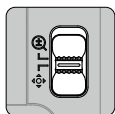

Prepínač režimov pákového ovládača

Posun dole: Nastavte režim pákového ovládača na ovládanie pohybu gimbalu.

Posun hore: Nastavte režim pákového ovládača na ovládanie zoomu.

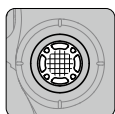

Pákový ovládač

Pre ovládanie pohybu gimbalu: Pohybom pákového ovládača hore a dole môžete ovládať náklon gimbalu a pohybom pákového ovládača doľava a doprava panoramatické prechádzanie gimbalu.

Na ovládanie zoomu. Zoom môžete ovládať pohybom pákového ovládača hore a dole.



- Pri kamerách/fotoaparátoch Sony povolte výkonný zoom a pákovým ovládačom potom môžete ovládať výkonný zoom zariadenia. Pri použití s motorom DJI Focus Pro môže pákový ovládač po kalibrácii ovládať zoom. Pri používaní nastavte motor do režimu Z.
- Režim a smer ovládania pákového ovládača je možné nastaviť v aplikácii Ronin.



Spúšť

Stlačením a podržaním vstúpite do režimu zámku. V režime uzamknutia nebude gimbal reagovať na pohyb rukoväte. Po nastavení na dotykovej obrazovke stlačením a podržaním spúšťača prejdite do režimu FPV.

Dvojitým kliknutím vycentrujete znova gimbal.

Po troch kliknutiach sa gimbal otočí o 180 °, takže kamera smeruje na vás (režim selfie).



Predné ovládacie koliesko

Podľa východiskového nastavenia otáčaním ovládáte motor ostrenia. Nastavenia je možné zmeniť prostredníctvom dotykovej obrazovky. Ďalšie podrobnosti sa nachádzajú v časti Dotyková obrazovka.



- Podrobné informácie o podporovaných funkciách sa nachádzajú v zozname kompatibilných výrobkov radu Ronin.

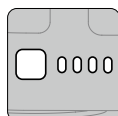

Tlačidlo úrovne nabitia batérie

Jedným stlačením skontrolujete úroveň nabitia batérie.



Port ovládanie kamery RSS

Slúži na pripojenie kamery.



Port motora ostrenia

Slúži na pripojenie motora ostrenia.



Port na prenos videa (DJI RS 4)

Pri modeli DJIRS4 môže byť tento port pripojený k DJI Ronin Image Transmitter pre komunikáciu alebo k motoru Focus pre reguláciu zaostrenia.

Port pre prenos obrazu / LiDAR Range Finder (DJI RS 4 Pro)

Pri modeli DJIRS 4 Pro môže byť tento port pripojený k vysielacu obrazu DJI Ronin pre komunikáciu alebo k LiDARu, ak chcete ovládať zaostrenie, regulovať zoom a ActiveTrack Pro.

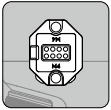

Príslušenstvo séria Ronin (RSA) / porty NATO

Pre pripojenie kolieska pre ostrenie (Focus Wheel) DJI R, dvojité otočné rukoväte DJI R Twist Grip Dual Handle alebo držadlá pre držanie zhora (Briefcase Handle) DJI RS.



- Model DJI RS 4 Pre má porty RSA/NATO na oboch stranách dotykovej obrazovky. Model DJI RS 4 má porty RSA/NATO na ľavej strane dotykovej obrazovky a port NATO na pravej strane.

Dotyková obrazovka

Domovská obrazovka

Na domovskej obrazovke sa zobrazujú ikony pre automatické doladenie, stav vyváženia, režim nasledovania gimbalu a rýchlosť nasledovania. Stavová lišta v hornej časti dotykovej obrazovky zobrazuje stav pripojenia gimbalu a úroveň nabitia batérie.

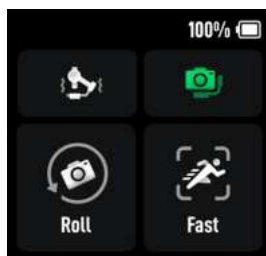

Automatické doladenie

Tri hodnoty na stránke automatického doladenia udávajú tuhosť príslušných troch osí.

Kliknite na tlačidlo Start Calibration (Spustiť kalibráciu) a Gimbal DJIRS4 sa automaticky kalibruje.

Pri modeli DJIRS 4 Pre vyberte manuálny režim (Handheld) alebo režim Držiak do auta (Car Mount) podľa požiadaviek na snímame a potom kliknite na možnosť Start Calibration (Spustiť kalibráciu). Manuálny režim môže spĺňať požiadavky na snímame väčšiny scenárov a režim Držiaka do auta môže zaistiť lepšiu stabilizáciu pri snímaní vozidiel.



- Ak po vyvážení gimbalu zmena ohniskovej vzdialenosti, výmena objektívu alebo kamery/fotoaparátu spôsobí, že ikona stavu vyváženia sčervená, alebo ak sa gimbal bezdôvodne trasie, odporúča sa vykonať automatickú kalibráciu.
- Umiestnite gimbal na rovný, stabilný povrch. Počas automatického doladovania gimbalom NEPOHYBUJTE. V priebehu kalibrácie je normálne, že sa gimbal trasie a vydáva zvuky.
- Pokiaľ gimbal nie je dostatočne stabilný, odporúča sa tuhosť zvýšiť, a pokiaľ sa začne triasť, tuhosť znížiť.

Stav vyváženia

Pokiaľ je stavový riadok zelený alebo šedý, znamená to, že je gimbal vyvážení. Pokiaľ je stavový riadok žltý, je gimbal mierne nevyvážení. Pokiaľ je stavový riadok červený, gimbal je kriticky nevyvážení. V takom prípade znovu vykonajte vyváženie príslušnej osi. Ak chcete skontrolovať stav vyváženia osi panoramatického prechádzania, nakloňte gimbal o 15° doľava alebo doprava a skontrolujte stavový riadok.

Režim nasledovania gimbalu

Režim FPV je možné prepnúť do režimu 3D Roll 360 alebo do vlastného režimu prostredníctvom dotykovej obrazovky.

Rýchlosť nasledovania

Kliknutím vyberte rýchlosť nasledovania. Užívateľ si môže vybrať medzi týmito rýchlosťami: rýchla, stredná, pomalá a vlastná. Kliknutím na ikonu v pravom hornom rohu dotykovej obrazovky upravíte rýchlosť.

Prejsť nadol – obrazovka ovládacieho centra

Prejdením dole od horného okraja obrazovky prejdete na obrazovku ovládacieho centra.

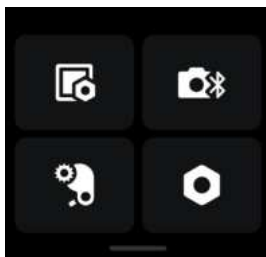

Displej

Kliknutím nastavíte automatické uzamknutie, jas pri uzamknutí a otáčaní. Povoľte otáčanie a displej na obrazovke sa otočí o 180°. Obrazovka sa uzamkne, pokiaľ po uplynutí časového limitu neprebehne žiadna operácia. Na zamknutej obrazovke sa zobrazí režim sledovania gimbálu, režim pákového ovládača a jeho pohyb. Prejdením hore zatvorte uzamknutú obrazovku.

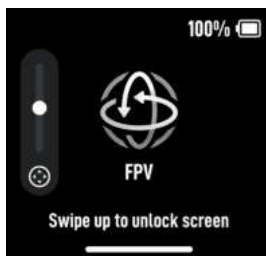

Bluetooth

Kliknutím na ikonu pripojíte kameru/fotoaparát cez bluetooth. Kliknutím na tlačidlo Connect (Pripojiť) spárujete bluetooth gimbálu a kamery/fotoaparátu. Niektoré kamery, napríklad kamery radu BMPCC, vyžadujú na párovanie heslo. Po úspešnom pripojení sa ikona sfarbí na modro.



- Gimbal je možné pripojiť vždy iba k jednému zariadeniu.



Koncové body motora ostrenia

Kalibráciu zaostracieho motora je možné vybrať a koncové body motora ostrenia je možné nastaviť ručne alebo ich zakázať.

Systémové nastavenie

Položka	Popis
Disable Selfie (Zakázať selfie)	Funkcia Zakázať selfie bráni náhodnému spusteniu režimu selfie a prerušeniu nahrávania.
Orbit Follow (Orbitové nasledovanie)	Pri povolení gimbal umožňuje dosiahnuť plynulejší pohyb po povolení tejto funkcie pri snímaní oblúkových záberov.
Auto Lock (Automatický zámok)	Vyberte, či chcete povoliť automatické zámky osí alebo nie, a os uzamkne pohyb pri zapnutí/vypnutí a prechode do režimu spánku alebo jeho ukončení. ⚠️ • Pri použití modelu DJI RS 4 Pro sa pred výberom možnosti Fold & Lock (Sklopiť a zaistiť) presvedčte, že os otáčania nezasahuje do osi panoramatického prechádzania. Inak môže dôjsť k poškodeniu gimbalu.
Silent Mode (Tichý režim)	Jeho aktiváciou vypnete zvuky. Zvuk, ktorý gimbal vydáva počas automatickej kalibrácie, a zvuk zamykania/odomykania zakázať nemožno.
Push Mode (Režim posunu)	Umožňuje ručne ovládať os nakláňania a panoramatického prechádzania.
Horiz Calibration (Horizontálna kalibrácia)	Pokiaľ je gimbal nevyrovnaný alebo sa os vychýľuje, vyskúšajte horizontálnu kalibráciu alebo ručnú kalibráciu. Pokiaľ je gimbal po ručnej kalibrácii stále nevyrovnaný, odporúča sa skúšať tento postup, pokiaľ nedôjde k vyrovnaníu gimbalu.
Gimbal Auto Check (Automatická kontrola gimbalu)	Kliknutím spustíte analýzu a získate stavové informácie výstupného hardvéru gimbalu. Kliknutím zobrazíte podrobnosti a riešenia a zistíte prípadnú chybu.
Restore Parameters (Obnoviť parametre)	Kliknutím obnovíte parametre gimbalu (režim pákového ovládača, režim sledovania, funkcie tlačidla) a heslo bluetooth.
Language (Jazyk)	Podporuje 11 jazykov vrátane zjednodušenej čínštiny, angličtiny a tradičnej čínštiny.
Device Info (Informácie o zariadení)	Kliknutím na položku zobrazíte informácie o zariadení, napríklad sériové číslo zariadenia, názov zariadenia a heslo.
Firmware Version (Verzia firmvéru)	Kliknutím zobrazíte verziu firmvéru a príslušenstvo gimbalu.
Compliance Info (Informácie o zhode)	Kliknutím zobrazíte informácie o zhode.

Prejdenie hore – obrazovka nastavenia gimbalu

Prejdením nahor od dolného okraja obrazovky prejdete na obrazovku nastavenia gimbalu.



Joystick Speed (Rýchlosť pákového ovládača)	Umožňuje používateľom ovládať rýchlosť pákového ovládača gimbalu. Užívateľ si môže vybrať z týchto rýchlostí: rýchla, stredná, pomalá a vlastná. Kliknutím na ikonu v pravom hornom rohu dotykovej obrazovky upravíte rýchlosť. Čím väčšia je hodnota, tým vyššia je rýchlosť pákového ovládača.
Joystick Smoothness (Plynulosť pákového ovládača)	Umožňuje používateľom ovládať citlivosť gimbalu. Čím nižšia je hodnota plynulosti, tým citlivejší bude pohyb gimbalu.
Dial Functions (Funkcia vytáčania)	Umožňuje používateľom nastaviť funkciu predného otočného ovládača. Užívateľ si môže zvoliť ovládanie motora ostrenia, funkcie bluetooth, káblového ostrenia, ISO, clony, času uzávierky, osi otáčania, osi panoramatického prechádzania a osi náklonu.
Dial Settings (Nastavenie vytáčania)	Umožňuje používateľom nastaviť rýchlosť odozvy funkcie nastavenej pre predný otočný ovládač alebo otočiť smer tohto ovládača.
Tlačidlo M	Podľa predvoleného nastavenia umožňuje používateľom robiť fotografie. Pri modeli DJIRS4 je možné funkciu tlačidla nastaviť na dotykovej obrazovke na mapovanie tlačidla C1/Fn1. Pri modeli DJI RS 4 Pro je možné funkciu tlačidla nastaviť na dotykovej obrazovke na mapovanie tlačidla C1/Fn1 alebo LiDAR AF/MF. * * K tomu je potrebné zariadenie DJI Focus Pro LiDAR. Mapovanie funkcie tlačidla C1/Fn1 kamery: 1. Tlačidlo Map M na tlačidlo C1 alebo Fn1 u fotoaparátov Sony A7S3, A7M3, ZV-1 a Nikon Z50 a Z6II. 2. Dokončíte nastavenie na fotoaparáte pre tlačidlo C1/Fn1. 💡 • Táto funkcia je k dispozícii iba pri pripojení k fotoaparátu prostredníctvom rozhrania bluetooth.
Focus Motor Torque (Točivý moment motora ostrenia)	Kliknutím upravte intenzitu motora na vysokú, strednú alebo nízku.

Press & Hold Trigger Funkciu stlačenia a podržania spúšťači je možné nastaviť tak, aby sa (Stlačiť a podržať spúšťač) gimbál uzamkol alebo prešiel do režimu FPV.

Prejdenie doľava – obrazovka Create

Prejdením doľava od pravého okraja obrazovky otvoríte obrazovku Create (Tvoriť).

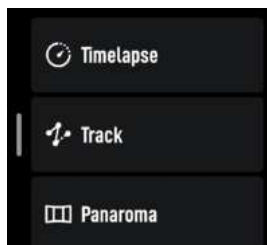

Timelapse (Časozber)

V režime Timelapse zariadenie vytvára nehybné fotografie v stanovenom časovom intervale a po dokončení fotografie automaticky prestane robiť. Trvanie režimu Timelapse a časový interval je možné nastaviť, aby gimbál vypočítal presný počet požadovaných fotografií. Po nastavení snímkovej frekvencie je možné spočítať aj dĺžku trvania videa.

Režim Motionlapse umožňuje užívateľom nastaviť až päť bodov na trase, cez ktoré kamera počas fotografovania prejde.

Track

Režim Track natáča video až s 10 bodmi na trase. Body na trase vyberajte ručným posúvaním gimbálu alebo pomocou pákového ovládača. Bod na trase pridáte kliknutím na symbol +.

Dobu trvania a čas zotrvania na mieste je možné nastaviť v obrazovke nastavenia bodu na trase, akonáhle bod na trase pridáte. Pozíciu bodu na trase je možné tiež vynulovať. Doba trvania značí, ako dlho bude trvať, kým gimbál doputuje z jedného bodu na trase do druhého. Doba zotrvania na mieste značí, ako dlho gimbál zostane nehybný v bode na trase, než začne postupovať k ďalšiemu bodu na trase.

Panorama (Panoráma):

Režim Panorama používateľom umožňuje zachytiť sériu prepojených fotografií podľa presného nastavenia. Užívateľ potom vytvorí panorámu s pomocou softvéru pre spracovanie obrazových dát. Kamera zachytáva prepojené fotografie podľa rozsahu nastavenia (3x3 alebo 180° panoráma). Pri vytváraní panorámy 720 VR musí užívateľ nastaviť typ snímača, ohniskovú vzdialenosť objektívu, prekrytie a interval. Pri vytváraní vlastnej panorámy musí užívateľ nastaviť rozsah záberu, typ snímača, ohniskovú vzdialenosť objektívu, prekrytie a interval.



- Interval medzi jednotlivými fotografiami by mal byť nastavený o jednu sekundu dlhší, než je doba uzávierky, aby ste v prípade dlhej expozície predišli rozmazaným záberom.

Prejdenie doprava – obrazovka pre LiDAR / prenos videa (DJI RS 4 Pro)

Prejdením doprava z ľavej strany obrazovky prejdete na obrazovku LiDAR / prenos videa.

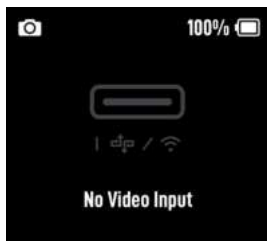

Ak nie je pripojené žiadne zariadenie, na obrazovke sa zobrazí text „Žiadny vstup signálu“.

Funkcie ActiveTrack Pro a Force Mobile sú k dispozícii, pokiaľ sa pri použití obrazového vysielача DJI Ronin na dotykovej obrazovke a v aplikácii Ronin zobrazuje zobrazenie kamery.

Pri použití zariadenia DJI Focus Pro LiDAR je k dispozícii automatické zaostrovanie a ActiveTrack Pro.

Režimy nasledovania gimbalu

Režimy sledovania gimbalu na DJI RS 4 a DJI RS 4 Pro zahŕňajú funkciu nasledovania panoramatického prejazdu (PF), sledovania panoramatického prejazdu a náklonu (PTF) a sledovania panoramatického prejazdu, náklonu a otáčania (FPV). Režim FPV je možné prepnúť na režim 3D Roll 360 alebo vlastný režim prostredníctvom dotykovej obrazovky.



- Režimy nasledovania gimbalu DJI RS 4 a DJI RS 4 Pro sú rovnaké. Nižšie je ako príklad použitý model DJI RS 4.

Režim nasledovania gimbalu	Popis	Scenáre
<p>PF</p>	<p>PF: nasledovanie panoramatického prechádzania, kedy pohyb rukoväte nasleduje iba os panoramatického prechádzania.</p>	<p>Vhodné pre situácie, ako je robenie prechodných a oblúkových záberov alebo pohyb zľava doprava.</p>

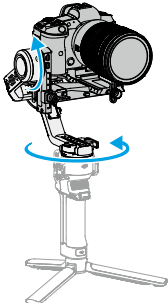
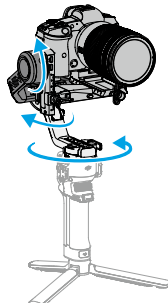
<p style="text-align: center;">PTF</p> 	<p>PTF: nasledovanie panoramatického prechádzania a náklonu, kedy pohyb rukoväte nasleduje os panoramatického prechádzania a os náklonu.</p>	<p>Vhodné pre situácie pri pohybe hore a dole alebo šikmo.</p>
<p style="text-align: center;">FPV</p> 	<p>FPV: nasledovanie panoramatického prechádzania, náklonu i otáčania, kedy pohyb rukoväte nasledujú všetky tri osi.</p>	<p>Vhodné pre situácie pri otáčaní kamery.</p>
<p style="text-align: center;">Vlastné</p>	<p>Vlastné: podľa potreby povolí alebo zakáže nasledovanie akejkoľvek osi. Režim uzamknutia je povolený, keď sú všetky tri osi zakázané. V režime uzamknutia nebude pohyb rukoväte nasledovať žiadna z troch osí.</p>	<p>Vhodné pre plynulé sledovanie záberov a zábery s rýchlou reakciou. Vlastný režim sa odporúča pre scenáre fotografovania vozidiel. Pri použití tohto režimu vypnite trojosé nasledovanie.</p>
<p style="text-align: center;">3D Roll 360</p>	<p>V režime 3D Roll 360 sa os náklonu otočí o 90° hore a objektív kamery je vertikálne hore. V tejto chvíli môžete pomocou pákového ovládača ovládať otáčanie osi otáčania o 360°.</p>	<p>Vhodné pre otáčavé zábery.</p>

Prevádzkové režimy gimbálu

Pre modely DJI RS 4 a DJI RS 4 Pro sú k dispozícii štyri prevádzkové režimy: Upright (Vertikálne), Underslung (Zavesenie), Flashlight (Baterka) a Briefcase (Držanie zhora).



- Prevádzkové režimy gimbálu u modelov DJI RS 4 a DJI RS 4 Pro sú rovnaké. Nižšie je ako príklad použitý model DJI RS 4.

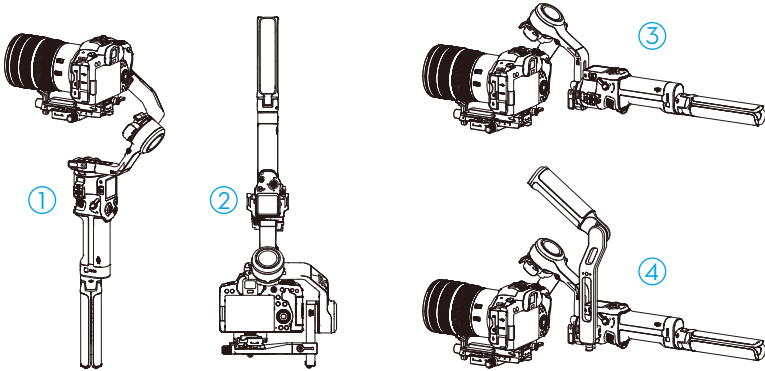

① Vertikálny režim

Ide o štandardný pracovný režim gimbálu, ktorý je vhodný pre väčšinu scenárov snímania, ako sú zábery pri chôdzi a behu.

② Režim zavesenia

Stabilizátor je preklopený a kamera/fotoaparát je v nižšej polohe. Tento režim je vhodný na robenie snímok pod nízkym uhlom, napríklad sledovanie objektov na zemi.

③ Režim svietidla

Gimbal sa drží horizontálne ako svietidlo. Tento režim je vhodný na robenie snímok v stiesnených priestoroch.

④ Režim držania zhora

V tomto režime je nutné nainštalovať rukoväť kufríka. Uhol držadla pre držanie zhora je možné nastaviť pomocou gombíka. Studené pätky a montážne otvory 1/4"-20 na gimbale umožňujú montáž externých monitorov, ktoré pomáhajú pri snímaní, vďaka čomu sú pohyby kamery pod malým uhlom intuitívnejšie.

Rukojeť kufříku připevňte ke gimbalu podle obrázku níže.

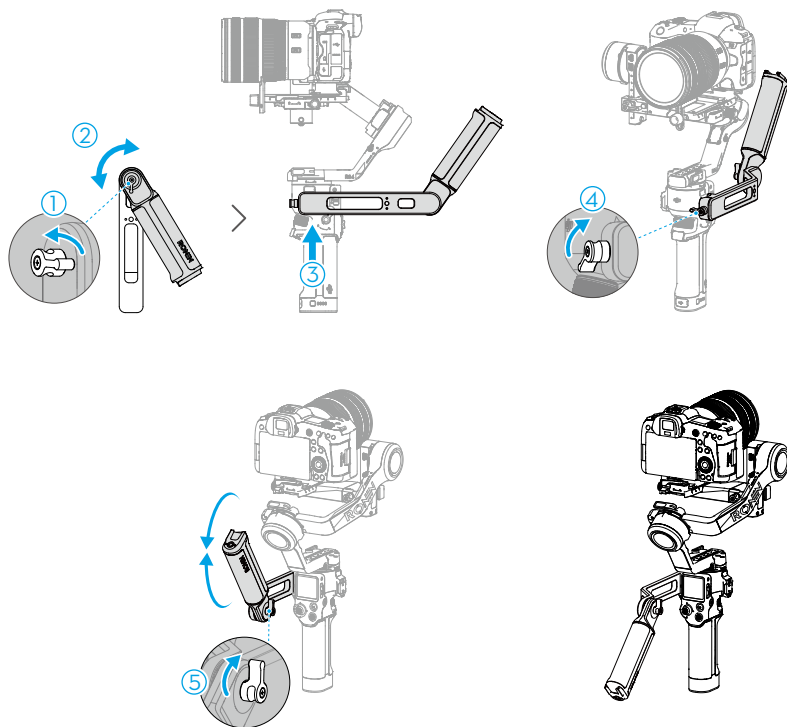

- 💡 • Rukojeť kufříku se doporučuje připevnit k portu NATO na levé straně dotykového displeje.

Nastavenie aplikácie Ronin

Uživatelia môžu aktivovať gimbal, aktualizovať firmware, používať inteligentné funkcie a prenos obrazu pomocou aplikácie Ronin. Parametre motora, užívateľský profil, rýchlosť pákového ovládača a smer pákového ovládača je možné tiež upraviť pomocou aplikácie. K dispozícii sú aj informácie o stave systému, užívateľská príručka a výukové videá.

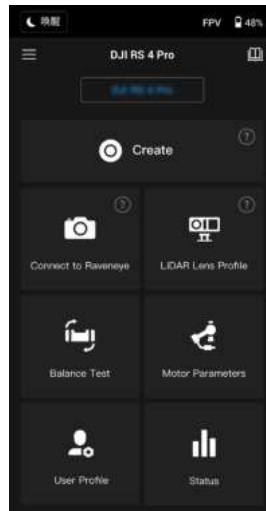
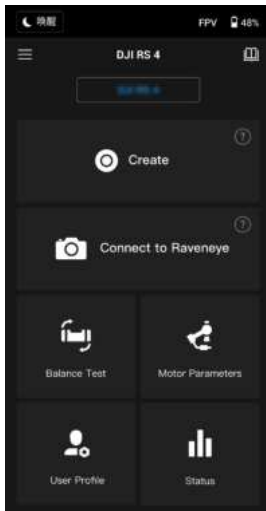

Horný riadok

Spánok/prebudenie: Dvojitým stlačením spustíte alebo ukončíte režim spánku.

FPV: Zobrazuje aktuálny režim nasledovania.

Úroveň nabitia batérie: Zobrazuje úroveň nabitia batérie gimbalu.

Základné údaje

Settings (Nastavenia): zobrazuje váš účet, jazyk a príručku pre rýchle spustenie.

Device List (Zoznam zariadení): zobrazuje výrobné číslo zariadenia, názov zariadenia a heslo zariadenia. Firmware: zobrazí aktuálnu verziu firmvéru.

Academy (Akadémia)

Umožňuje vám prezrieť si výukové videá a prečítať si príručky.

Create (Vytvoriť)

Obsahuje virtuálny pákový ovládač, funkcia force mobile, panoráma, časozberná snímka, sledovanie trasy a herný ovládač.

Keď je gimbal pripojený k motoru zaostrenia, súčasťou je aj regulácia zaostrenia.

Virtual Joystick (Virtuálny pákový ovládač)

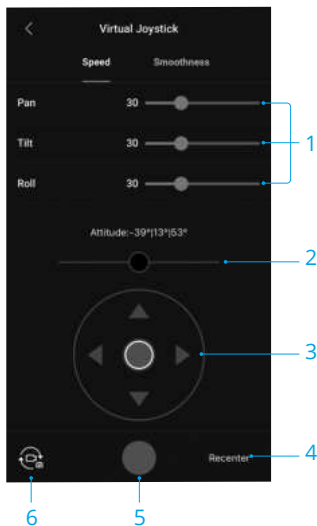

Ovládajte pohyb gimbalu a spúšť virtuálnym pákovým ovládačom v aplikácii.

1. Control Bar (Ovládacia lišta): ovládajte rýchlosť a plynulosť gimbalu pomocou ovládacej lišty. Speed (Rýchlosť) umožňuje upraviť diaľkovo ovládanú rýchlosť otáčania. Smoothness (Plynulosť) umožňuje používateľom upraviť citlivosť gimbalu. Čím nižšia je hodnota plynulosti, tým citlivejší bude pohyb gimbalu.
2. Roll Stick (Valcová páčka): ovláda pohyb osi otáčania gimbalu pomocou virtuálneho pákového ovládača.
3. Pan/Tilt Stick (Páčka panoramatického prechádzania / náklonu): ovláda pohyb osi panoramatického prechádzania a osi náklonu gimbalu pomocou virtuálneho pákového ovládača.
4. Recenter (Opakované vycentrovanie): kliknutím gimbal znova vycentrujete.
5. Shoot/Record Button (Tlačidlo snímania/nahrávania): kliknutím na ikonu vytvoríte fotografie alebo nahráte videá.
6. Photo/Video Toggle (Prepínanie fotografovania / nahrávania videa): Jedným stlačením tlačidla prepnete medzi režimami fotografovania a nahrávania videa. Presvedčte sa, že režim je rovnaký ako ten, ktorý je nastavený na kamere.

Force Mobile (Vynútiť mobil)

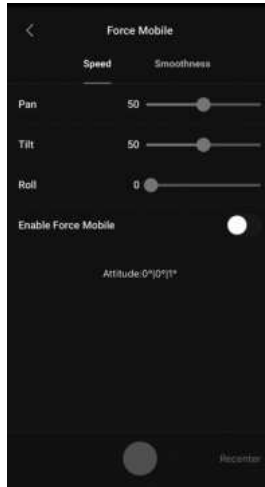

Funkcia Force Mobile vyžaduje, aby držiak telefónu a mobilný telefón boli na statív alebo držadlo upevnené zvisle.

Akonáhle je táto funkcia povolená v aplikácii Ronin, pohyb gimbalu je možné ovládať nakláňaním a otáčaním mobilného telefónu.

Speed (Rýchlosť) určuje vzťah medzi rýchlosťou otáčania a uhlom. Keď je rýchlosť nastavená na 50, uhol otáčania gimbalu a mobilného telefónu je 1 ku 1.

Plynulosť umožňuje používateľom ovládať citlivosť gimbalu. Čím nižšia je hodnota plynulosti, tým citlivejší bude pohyb gimbalu.

Recenter (Opakované vycentrovanie): kliknutím gimbal znova vycentrujete.

Tlačidlo spúšte/nahrávanie: kliknutím na ikonu vytvoríte fotografie alebo nahráte videá.

Panoráma (Panoráma):

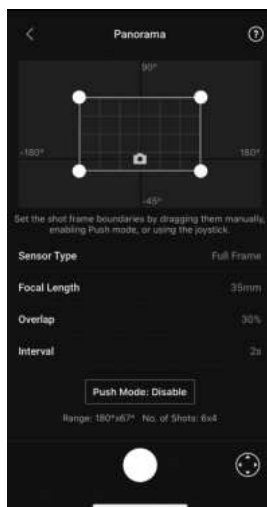

Režim Panorama umožňuje užívateľom zachytiť sériu prekrývajúcich sa fotografií s precíznou kontrolou vychádzajúcou z typu senzora, ohniskovej vzdialenosti objektívu, prekrytia a intervalu.

Než začnete používať funkciu Panorama, presvedčte sa, že kamera a gimbal sú prepojené zodpovedajúcim káblom na ovládanie kamery (pripojenie cez bluetooth nie je podporované).

Overlap (Prekrytie): stanovuje mieru prekrytia každej fotografie pri tvorbe panorámy.

Interval medzi jednotlivými fotografiami by mal byť nastavený o jednu sekundu dlhší, než je doba uzávierky, aby ste v prípade dlhej expozície predišli rozmazaným záberom.

Po potvrdení nastavenia kamery je možné nastaviť rozsah panorámy pretiahnutím bielych bodiek na súradnicovej mape, ručným zatlačením gimbalu alebo virtuálnym pákovým ovládačom.

Nad súradnicovou mapou sa zobrazuje celkový rozsah pokrytý koncovými bodmi a informácie o počte snímok potrebných na vytvorenie panorámy. Rozsah osi náklonu je v režime Panorama -45° až $+90^{\circ}$, aby na fotografiách nebol zachytený gimbal, zatiaľ čo os panoramatického prechádzania umožňuje zachytiť kompletne otočenie o 360° .

Obstaranie panorámy spustíte kliknutím na tlačidlo spúšte/nahrávanie.

Timelapse (Časozber)

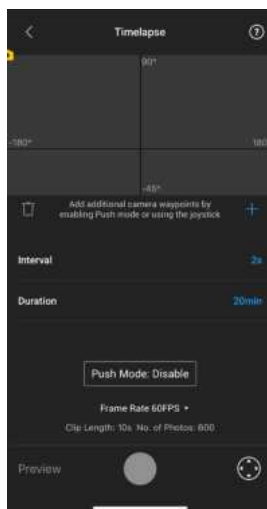

V režime Timelapse gimbal vytvára statické fotografie v stanovenom časovom intervale a po dokončení fotografie automaticky prestane robiť. Trvanie režimu Timelapse a snímkovú frekvenciu je možné nastaviť, aby gimbal vypočítal presný počet požadovaných fotografií.

Po povolení režimu Push Mode (Režim posunu) môže užívateľ pred spustením robenia snímok v režime Timelapse ručne upraviť os náklonu a os panoramatického prechádzania. Užívateľ môže na gimbal zatlačiť, čím sa zmení orientácia kamery a upraví sa kompozícia záberu. Ak chcete upraviť orientáciu kamery virtuálnym pákovým ovládačom, kliknite na ikonu virtuálneho pákového ovládača.

Režim Motionlapse umožňuje používateľom nastaviť až päť bodov na trase, cez ktoré kamera počas zhotovovania fotografií v režime časozberu prejde.

Ak chcete upraviť pozíciu bodu na trase, nastavte kameru do požadovanej pozície a bod na trase potvrdíte kliknutím na ikonu +. Virtuálny pákový ovládač môžete použiť aj na ovládanie osí náklonu, otáčania a panoramatického prechádzania.

Ak chcete pridať ďalší bod na trase, posuňte gimbal na ďalší bod na trase a kliknite na ikonu + nad súradnicovou mapou. Ak chcete bod na trase odstrániť, vyberte ho a kliknite na ikonu koša. Akonáhle nastavíte body na trase, môžete buď kliknúť na možnosť Preview (Náhľad), aby ste sa presvedčili, že režim Motionlapse obsiahne všetko, čo si prajete, alebo kliknúť na tlačidlo spúšte/nahrávanie, čím spustíte nahrávanie. Presvedčte sa, že kamera a gimbal sú prepojené zodpovedajúcim káblom na ovládanie kamery.

Track

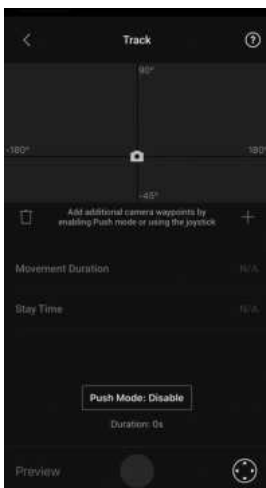

Režim Track natáča video až s 10 bodmi na trase. Body na trase musí užívateľ navoliť ručne posúvaním gimbalu alebo pomocou virtuálneho pákového ovládača. Bod na trase pridáte kliknutím na symbol +. Dobu trvania a čas zotrvania na mieste je možné nastaviť v obrazovke nastavenia bodu na trase, akonáhle bod na trase pridáte. Pozíciu bodu na trase je možné tiež vynulovať. Doba trvania (pod súradnicovou mapou) značí, za ako dlho gimbal doputuje z jedného bodu na trase do druhého. Doba zotrvania na mieste značí, ako dlho gimbal zostane nehybný v bode na trase, než začne postupovať k ďalšiemu bodu na trase.



• NIKDY na kamere nestláčajte tlačidlo spúšte, keď používate funkciu Track.

Gaming Controller (Herný ovládač)

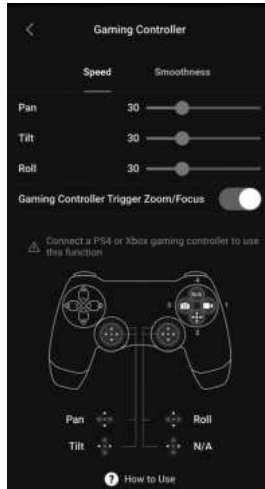

K ovládání gimbalu a kamery je možné používat ovládače PS4 DualShock a Xbox. Po připojení ovládače k mobilnímu zařízení a gimbalu může uživatel ovládat pohyby gimbalu, ostření a zoom a také nahrávat videa, znovu gimbal vycentrovat a robít fotografie.

Rychlost a plynulost ovládacích páček je možné nastavit. Aby gimbal fungoval optimálně, nastavte hodnotu zaostření v nastavení kamery maximálně na 10. Je potřebný systém iOS 13 nebo novší, Android 9.0 nebo novší aplikace Ronin v1.7.0 nebo novší.

Ďalšie informácie o používaní herného ovládača zobrazíte kliknutím na položku How to Use (Ako používať).

Image Transmission (Prenos obrazu)

Keď máte namontovaný systém prenosu obrazu DJI Ronin, kliknite na možnosť Connect to RavenEye (Pripojiť k RavenEye) na domovskej obrazovke aplikácie Ronin, čím spustíte funkciu prenosu obrazu.

Profil objektívu LiDAR (DJI RS 4 Pro)

Pri modeli DJI RS 4 Pro sa automaticky kalibruje zaostrovacia vzdialenosť podporovaného objektívu alebo upraví vzdialenosť príruby. Podrobnosti sa nachádzajú v časti „Inštalácia a použitie motora DJI Focus Pro a LiDARu“.

Test vyváženia

Pozrite sa na výukové videá na tejto stránke.

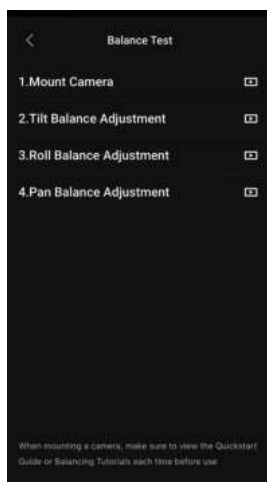

Motor Parameters (Parametre motorov)

K dispozícii sú ponuky Basic (Základné) a Advanced (Pokročilé). Stiffness (Tuhosť) je možné zobraziť a nastaviť v ponuke Basic. Okrem toho je možné upraviť hodnotu Strength (Sila) v ponuke Advanced (ak to nie je nutné, neupravujte ju).

Kliknite na možnosť Auto Tune (Automatické doladenie) a gimbal automaticky vypočíta výsledok podľa hmotnosti zostavy gimbalu.

Po vykonaní kalibrácie sa v spodnej časti obrazovky zobrazí podrobná diagnostika motorov. Ak je gimbal náležite vyvážený, hodnota spotreby energie motorov by mala byť v rozsahu ± 5 . Pokiaľ spotreba energie konkrétnej osi neustále presahuje tento rozsah, skontrolujte mechanické vyváženie gimbalu.

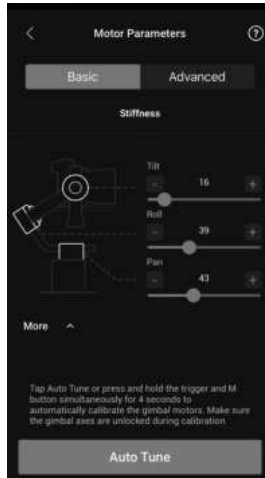

User Profile (Profil uživatele)

Na této stránce je možné nastavit režim gimbalu, rychlost nasledovania, pásmo necitlivosti, režim posunu a ovládanie pákovým ovládačom.

Pásmo necitlivosti stanovuje, koľko pohybu gimbal toleruje, než aktivuje panoramatické prechádzanie, náklon alebo otáčanie.

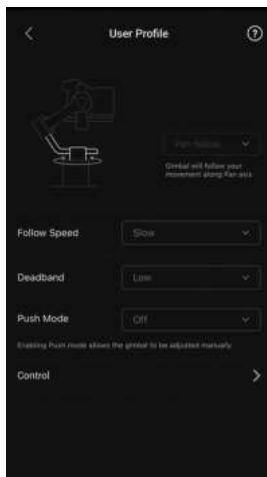

Nastavenie ovládania (Control)

Channels (Kanály)	<p>Ukazovateľ kanála poskytuje spätnú väzbu pri konfigurácii vzdialenej prevádzky. Kanály panoramatického prechádzania, náklonu a otáčania je možné opätovne prideliť a každú os možno tiež obrátiť. Normal (Normálna) znamená, že smer pohybu je rovnaký ako pri pákovom ovládači. Inverted (Obrátený) znamená, že smer pohybu je opačný voči pákovému ovládaču.</p> <p>Keď používate pákový ovládač, môžete ovládať iba kanál CH1 a CH3, ktoré sú podľa východzieho nastavenia namapované k osám náklonu a panoramatického prechádzania. Mapovanie kanála môžete prispôsobiť kliknutím na názov osi na pravej strane obrazovky.</p>
Motion (Pohyb)	Ovládanie pákovým ovládačom môžete nastaviť upravením hodnoty pásma necitlivosti, maximálnej rýchlosti, plynulosti a koncových bodov každej osi. Pre každé nastavenie existujú tri predvolené profily.
Deadband (Pásmo necitlivosti)	Keď zvýšite hodnotu parametra Deadband, bude nutné vykonať väčší pohyb páčkou, aby sa premietol v skutočný pohyb gimbálu.
Max Speed (Maximálna rýchlosť)	Umožňuje nastaviť dialkovo ovládanú rýchlosť otáčania.
Smoothness (Plynulosť)	Umožňuje ovládať citlivosť gimbálu.
Endpoint (Koncový bod)	Obmedzuje rozsah otáčania gimbálu vďaka nastaveniu koncových bodov. Os panoramatického prechádzania obsahuje klzný krúžok, ktorý gimbálu umožňuje nepretržite sa otáčať, keď sú koncové body nastavené na 180 °. Na osi náklonu môžete koncové body nastaviť podľa svojich požiadaviek. Niektoré dlhšie objektívy môžu narážať na rám gimbálu. Aby ste tomu predišli, nastavte uhol koncového bodu.

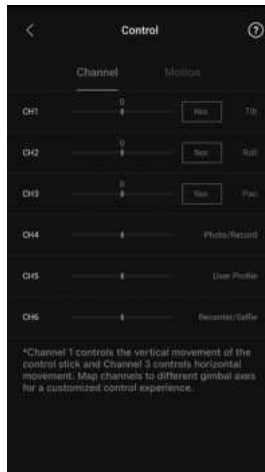

Status (Stav)

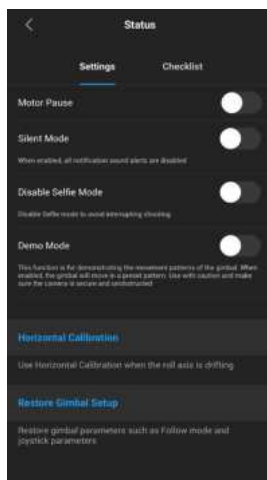

Nastavenie

Používajte ďalšie funkcie, ako je Motor Pause (Pozastavenie motora), Silent Mode (Tichý režim), Horizontal Calibration (Horizontálna kalibrácia) a Restore Gimbal Setup (Obnova nastavenia gimbalu).

Checklist (Kontrolný zoznam)

Zobrazuje stav pripojenia cez bluetooth a stav pripojenia kamery. Keď je stav gimbalu abnormálny, zobrazujú sa tu stavové informácie.

Rukoväť a zabudovaná batéria

Model DJIRS4 je vybavený gripom BG21 so vstavanou batériou 3 000mAh, ktorá gimbalu poskytuje maximálnu prevádzkovú dobu asi 12 hodín ^[1]. Model DJIRS4 Pro je vybavený gripom BG30 so vstavanou batériou 1950mAh, ktorá gimbalu poskytuje maximálnu dobu prevádzky asi 13 hodín ^[1]. Oba gimbaly sú kompatibilné s vysokokapacitným batériovým gripom BG70, ktorý predlžuje prevádzkovú dobu modelov DJI RS 4 a DJI RS 4 Pro na 29,5 hodín, respektíve 29 hodín ^[2], čo zaisťuje nepretržitú podporu napájania pre dlhodobé úlohy.

- [1] Merané so zariadením vo vodorovnom a nehybnom stave. Ak je gimbal v pohybe, prevádzková doba sa skráti.
- [2] Merané pri teplote 24°C v laboratórnom prostredí s gimbalom vyváženým v rovnom a nehybnom stave, iba pre referenciu.

Bezpečnostné pokyny

VAROVANIE Postupy, ktoré, pokiaľ nie sú riadne dodržiavané, vytvárajú pravdepodobnosť poškodenia majetku, vedľajších škôd a vážneho zranenia ALEBO vytvárajú vysokú pravdepodobnosť povrchového poranenia.

UPOZORNENIE Postupy, ktoré, pokiaľ nie sú riadne dodržiavané, vytvárajú pravdepodobnosť poškodenia fyzického majetku a nízke alebo žiadne riziko zranenia.



VAROVANIE

Pred použitím si prečítajte používateľskú príručku a zoznámte sa s funkciami tohto produktu. Nesprávna prevádzka produktu môže viesť k jeho poškodeniu, poškodeniu osobného majetku a spôsobiť vážne zranenie. Ide o sofistikovaný produkt. Je potrebné ho používať opatrne a v súlade so zdravým rozumom. Vyžaduje tiež základné mechanické zručnosti. Ak nebudete produkt prevádzkovať bezpečným a zodpovedným spôsobom, môže dôjsť k zraneniu alebo poškodeniu produktu alebo iného majetku.

Tento výrobok nie je určený na používanie deťmi bez priameho dohľadu dospeléj osoby. Produkt nepoužívajte s nekompatibilnými súčastami a neupravujte ho iným spôsobom, než je popísané v dokumentoch od spoločnosti SZ DJI TECHNOLOGY CO.,LTD. Tieto bezpečnostné pokyny obsahujú inštrukcie ohľadom bezpečnosti, prevádzky a údržby. Je nesmierne dôležité, aby ste si pred zostavením, nastavením a použitím produktu prečítali všetky inštrukcie a varovania v používateľskej príručke a dodržiavali ich. Jedine tak budete môcť používať produkt správne a zabrániť poškodeniu alebo vážnemu zraneniu.

Aby ste predišli požiaru, vážnym zraneniam a poškodeniu majetku, pri používaní, nabíjaní alebo skladovaní rukoväť dodržujte nasledujúce bezpečnostné pokyny.

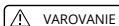

VAROVANIE

Používanie rukoväť

1. NIKDY nedovoľte, aby sa rukoväť dostala do kontaktu s akoukoľvek tekutinou. NIKDY nevystavujte rukoväť dažďu ani ju nenechávajte v blízkosti zdroja vlhkosti. NIKDY neponárajte rukoväť do vody. Pokiaľ vnútro batérie príde do styku s vodou, môže dôjsť k chemickému rozkladu, ktorý môže viesť k vzplanutiu batérie, prípadne aj k výbuchu.

2. Ak vám rukoväť omylom spadne do vody, okamžite ju položte na bezpečné a otvorené miesto. Udržujte si bezpečnú vzdialenosť od rukoväte, kým nebude úplne suchá. Rukoväť už NEPOUŽÍVAJTE a zlikvidujte ju podľa popisu v časti Likvidácia rukoväte.
3. Horiaci produkt uhaste vodou, pieskom, hasiacou dekou alebo práškovým hasiacim prístrojom.
4. NIKDY nepoužívajte iné ako originálne batérie od spoločnosti DJI. Ak chcete zakúpiť nové batérie, choďte na adresu <http://www.dji.com>. Spoločnosť DJI nenesie žiadnu zodpovednosť za škody spôsobené batériami iných spoločností ako DJI.
5. NIKDY nepoužívajte ani nenabíjajte nafúknutú, netesnú alebo poškodenú rukoväť. Ak rukoväť vyzerá nezvyčajne, obráťte sa na spoločnosť DJI alebo autorizovaného predajcu DJI a požiadajte o ďalšiu pomoc.
6. Rukoväť by sa mala používať pri teplotách od -20 do 45°C (-4 až 113°F). Používanie rukoväte v prostredí s teplotou nad 50°C môže viesť k požiaru alebo explózii. Použitie rukoväte pri teplotách nižších ako -10°C (14°F) môže viesť k trvalému poškodeniu.
7. NIKDY rukoväť nepoužívajte v silných elektrostatických alebo elektromagnetických prostrediach. Inak môže dôjsť k porušeniu ovládacieho panela batérie.
8. NIKDY nerozoberajte ani neprepichujte rukoväť žiadnym spôsobom, pretože batéria môže vytiecť, vznietiť sa alebo explodovať.
9. NIKDY s batériami nehádzte, ani ich nenechajte spadnúť na zem. NIKDY na rukoväť neumiestňujte ťažké predmety.
10. Elektrolyty v batérii sú vysoko korozívne. Pokiaľ dôjde ku kontaktu elektrolytov s kožou alebo očami, postihnuté miesto okamžite a po dobu aspoň 15 minút omývajte čerstvou tečúcou vodou a potom ihneď vyhľadajte lekára.
11. NIKDY rukoväť nepoužívajte, ak vám spadne.
12. NIKDY batérie nezahrievajte. NIKDY rukoväť nekladajte do mikrovlnnej rúry ani do tlakovej nádoby.
13. NIKDY rukoväť neskratujte.
14. Póly rukoväte očistite čistou suchou handričkou.

BUVÉUBJYfi _cj ÅHY

%" B ?8MbYbYwW ½ UHYfi _cj Å 'dcéUg'bUVÉUBjUVYnXcncfi "B ?8Mfi _cj Å 'bYbUVÉUHY' j V'ín_cgj\cf Uj ÚW 'a UHYfj½cj 'UYVc'bu\cf Uj ÚW 'dcj fWcWŽU_c 'Y_cVYfYWU'YVc XfYj c" &" 5_Vi XYHYfi _cj Å 'bUVÉU 'a ja c'HYd'cHbÚfcngU) U ' (\$..7ža Ð YXÐ'g 'j nHYeYbj] ž dFY\ fUjji 'UYVc 'dc _cXYb]i 'VUHfjY'" XY½bUHYd'cHU'bU'UVÉUBjY'Y &&U '&..7"

G_UXcj UbjYfi _cj ÅHY

%" Fi _cj Å i Wcj ½ UHY' a ja c XcgU i 'XYÉU'nj jYfUH'

&" Pokiaľ bude rukoväť skladovaná po dlhú dobu, rukoväť nabite tak, aby batéria bola nabitá medzi 30 až 50%.

' " NIKDY nenechávajte rukoväť blízko zdrojov tepla, ako sú kachle alebo kúrenie. NIKDY nenechávajte rukoväť vo vnútri vozidla za horúcich dní. Ideálna teplota na skladovanie je 22 až 28 °C.

4. Rukoväť udržujte v suchu.

Údržba rukoväte

1. NIKDY nepoužívajte rukoväť, keď je príliš vysoká alebo príliš nízka teplota.
2. NIKDY neskladujte batériu v prostredí s teplotou vyššou ako 45°C (113°F) alebo nižšou ako 0°C (32°F).

Informácie týkajúce sa cestovania

1. Ak chcete s rukoväťou letecky cestovať, je potrebné rukoväť vybiť pod úroveň 30% nabitia. Rukoväť vybijajte vždy na nehorľavom mieste a skladujte na vetranom mieste.
2. Rukoväť udržiajte dostatočne ďaleko od kovových predmetov, ako sú okuliare, hodinky, šperky a sponky do vlasov.
3. NIKDY neprepravujte poškodenú rukoväť alebo rukoväť, ktorá je nabitá na viac ako 30 %.

Likvidácia rukoväte

Rukoväť likvidujte v určených recyklačných nádobách a úplne vybitú. NIKDY rukoväť nevyhadzujte do bežného odpadu. Dodržujte miestne nariadenia týkajúce sa likvidácie a recyklácie batérií.

DCNCFB9B-9

Dci ĩ UbJYfi _cj ÅHY

% DFYX'dci ĩĥá ġU'dfYġ YXéHYZ Y'Yfi _cj Å 'd'bY'buVJH½

&" 5_ġU'ncVfUnĕj Ufcj UbJY'c bĕĥ_ca ġĥUj Y'buVJHġU'VuĤÁfJYzfi _cj Å 'ĕc'buġ_Ĕf'buVJH½"

BUVĚUbJYfi _cj ÅHY

1. Fi _cj Å 'Y'buJ'f\bi ĥĥĤU_ŽUvmġU'dc'd'bca 'buVJĤĔdfYġU'U'buVĚU "8cVfĤa ĩnj_mca 'Y'g'YXcj U ĥĥĤU'buVĚUbJU'U'fi _cj Å 'cXdcĤĤ'c VĤj ĔĤ_Ĥĕ 'Y'Od'bY'buVJH½"

G`UXcj UbJYfi _cj ÅHY

% 5_fi _cj Å 'bYVi XYH'dci ĩĤ U 'dc'XcVi '%\$Uj ĤUVXbĕĤj nVJH'Ĥ 'bU'(\$ *) Ĩ '_UdUWĤmĤĤU'fUnbY' ĤU_ā Ĕ YH'dfYX Ĩ 'Y^ Ĥj cĤbcg "

&" 5_ġU'fi _cj Å 'X\cXcVc ġ_UXi 'Y'U'VuĤÁfJU'Y'j nVJH½zfi _cj Å 'dfY'XY'Xc'fY 'Ja Ĩ 'ġd'Ĥb_Ĥ' " 5_VXWH'Ĩ'cbĕj 'fY 'Ja 'ġd'Ĥb_Ĥ' žfi _cj Å 'XcVJH½"

3. Pri dlhodobom skladovaní rukoväť odmontujte od gimbalu.

Údržba rukoväte

1. Životnosť batérie môže byť obmedzená, ak sa dlhodobo nepoužíva.
2. Aby bol zachovaný dobrý stav rukoväte, raz za tri mesiace ju úplne vybite a nabite.

Likvidácia rukoväte

1. Ak je rukoväť nepoužiteľná a batériu nie je možné úplne vybiť, obráťte sa o pomoc na firmu špecializujúcu sa na likvidáciu batérií alebo recyklačnú firmu.
2. Pokiaľ rukoväť po nadmernom vybití nie je možné zapnúť, okamžite ju zlikvidujte.

Údržba

; ja VU" b]Y' Y' j cXchYgbŮ" DceŮg dci ě Ůb]U' \c' W.f½ H' dfYX' dfUW'ca ' U' j cXci "' Dc' dci ']fĚ'gU' cXdcfŌ&U' [ja VU' i hf]Y ' a Ā_c' i' gi W'ci ' \UbXf]Ě_c' i' " B ?8MbU' [ja VU' bYgf]Y_U'f' ě]ghUW' dfcgh]YX_m'

dYVWZL 1/2WY

	DJI RS 4	DJI RS 4 Pro
DYf]ZÁfbY		
DcfhdFY dfĚgi Ybgj c	DfĚgi Ybgj c gÁf]U'Fcb]b' ff G5Ě#dcfmb5HC	DfĚgi Ybgj c gÁf]U'Fcb]b' ff G5Ě#dcfmb5HC
	A cbh½bmc]j cf %Ě "1&\$	A cbh½bmc]j cf %Ě "1&\$
	DÁh]WVYnY'Y_f]WUW' _cbhU'hcj fl7c'X'G'cY Ě	DÁh]WVYnY'Y_f]WUW' _cbhU'hcj fl7c'X'G'cY Ě
	DcfhbUdfYbcg'cVfUni fl G6!7Ě	DcfhdFY j]XYc' dfYbcg'#dfcXi _h @85F' FUb[Y':]bXYf fl G6!7Ě
	Dcfhcj ' \XUb]U'_Ua Yfm FGG fl G6!7Ě	Dcfhcj ' \XUb]U'_Ua Yfm FGG fl G6!7Ě
	Dcfha chcfU'cgfYb]U fl G6!7Ě	Dcfha chcfU'cgfYb]U fl G6!7Ě
6UÁf]Y	A cXY' :6<L+%&' \$\$\$!+"&J	A cXY' :6; ' \$!%) \$a 5\!%) "(J
	Typ LiPo 2S	Typ LiPo 4S
	Kapacita: 3 000 mAh	Kapacita: 1 950 mAh
	9bYf[]U.' &%Ě \	9bYf[]U.' \$Ě \
	A U] ja ½bU'XcVUdfYj ½Xn_m' %&\cXĚ ^[1]	A U] ja ½bU'XcVUdfYj ½Xn_m' % \cXĚ ^[1]
	8cVU'bUVĚUb]U. Df]V' bY' &ž \cX]bm ^[2]	8cVU'bUVĚUb]U. Df]V' bY' %ž \cX]bm ^[3]
	CXdcfŌ&U'½hY'd'cHU'bUVĚUb]U.') U' (\$:.7 f(%hc %\$(:. : Ě	CXdcfŌ&U'½hY'd'cHU'bUVĚUb]U.') U' (\$:.7 f(%hc %\$(:. : Ě
Df]dc'Yb]Y	Bluetooth 5.1	Bluetooth 5.1
	BUVĚUWĚdcf]fl G6!7Ě	BUVĚUWĚdcf]fl G6!7Ě
Dc]UXUj_m Ud'_WY' Fcb]b]C G\$%\$ U'YVc' bcj Ě]C G\$%\$ U'YVc' bcj Ě
	Android 8.0 alebo novší	Android 8.0 alebo novší
Podporované jazyky	Angličtina, čínština (zjednodušená), čínština (tradičné), nemčina, francúzština, kórejščina, japončina, španielčina, brazílska portugalčina, ruština, thajčina	Angličtina, čínština (zjednodušená), čínština (tradičné), nemčina, francúzština, kórejščina, japončina, španielčina, brazílska portugalčina, ruština, thajčina

DřUWĚj bŮj Ů_cb		
HYgtcj UbĀnU U YbJY	3 kg (6,6 liber)	4,5 kg (10 liber)
A U l ja ½bUřUWĚcg _cbřfc'cj UbĀc' chřUbjU	DUbcfUa UĥWĀ' dfYVW ½XnUbJY.' *\$.#g	DUbcfUa UĥWĀ' dfYVW ½XnUbJY.' *\$.#g
	Náklon: 360°/s	Náklon: 360°/s
	ChřUbjY.' *\$.#g	ChřUbjY.' *\$.#g
Mechanický rozsah	CgdUbcfUa UĥWĀc' dfYVW ½XnUbJU. bYdfYř JřĀ' chřUbjYj řcngUĀi ' *\$...	CgdUbcfUa UĥWĀc' dfYVW ½XnUbJU. bYdfYř JřĀ' chřUbjYj řcngUĀi ' *\$...
	CgchřUbjU.!) ..U Ž&(\$...	CgchřUbjU.!) ..U Ž&(\$...
	Cgb½'cbi .!%&..U Ž&%(...	Cgb½'cbi .!%&..U Ž&%(...
A YWUbjWĀUYY_fřWĀj Ěghbcgĥ		
DFYj ½Xn_cj ½řY_ j YbVJU	2,4000–2,4835 GHz	2,4000–2,4835 GHz
Výkon vysílača bluetooth	< 8 dBm	< 8 dBm
Prevádzková teplota	-20 až 45 °C (-4 až 113 °F)	-20 až 45 °C (-4 až 113 °F)
Hmotnosť	Gimbal: Pribl. 1 066 g (2,35 libry)	Gimbal: Pribl. 1242 g (2,74 libry)
	Rukovät: Pribl. 203 g (0,45 libry)	Rukovät: Pribl. 265 g (0,58 libry)
	Predĺžená rukovät / statív (z plastu): Pribl. 183 g (0,4 libry)	Predĺžená rukovät / statív (kovové): Pribl. 226 g (0,49 libry)
	Horné a spodné rýchlopínacie dosky: Pribl. 98 g (0,22 libry)	Horné a spodné rýchlopínacie dosky: Pribl. 110 g (0,24 libry)
Rozmery	Zložený stav: V zloženom stave: 245×255×75 mm (D×Š×V, bez kamery, rukoväte a predĺženej rukoväte / statívu)	Zložený stav: V zloženom stave: 271×283×75 mm (D×Š×V, bez kamery, rukoväte a predĺženej rukoväte / statívu)
	Rozložený stav: V rozloženom stave: 370×191×189 mm (D×Š×V, výška vrátane rukoväte a bez predĺženej rukoväte / statívu)	Rozložený stav: V rozloženom stave: 416×223×202 mm (D×Š×V, výška vrátane rukoväte a bez predĺženej rukoväte / statívu)

- [1] Meranė so zariadením vo vodorovnom a nehybnom stave. Ak je gimbal v pohybe, prevádzková doba sa skráti.
- [2] Meranė pomocou nabíjačky podporujúcej rýchle 18W nabíjanie. Odporúča sa používať nabíjačky podporujúce protokol PD.
- [3] Meranė pomocou nabíjačky podporujúcej rýchle 24W nabíjanie. Odporúča sa používať nabíjačky podporujúce protokol QC 2.0 alebo PD.

SME TU PRE VÁS



Kontakt
ZÁKAZNÍČKA PODPORA DJI

Dovozca:
Beryko s.r.o.
Pod Vinicemi 931/2, 301 00 Plzeň
www.beryko.cz

Tento obsah sa môže bez predchádzajúceho upozornenia zmeniť.



<https://www.dji.com/rs-4/downloads>

<https://www.dji.com/rs-4-pro/downloads>

V prípade akýchkoľvek otázok týkajúcich sa tohto dokumentu sa obráťte na spoločnosť DJI na e-mailovej adrese DocSupport@dji.com.

DJI je ochranná známka spoločnosti DJI.
Copyright © 2024 DJI OSMO Všetky práva vyhradené.